

EDITAL DE LICITAÇÃO Nº 172/2010

O TRIBUNAL DE JUSTIÇA DO ESTADO DE GOIÁS, por intermédio de seu Pregoeiro, designado pelo Decreto Judiciário nº 1997/09, publicado no DJE nº 421, em 17/09/2009, torna público para conhecimento dos interessados que **às dezessete horas (17h00) do dia dezesseis de dezembro do ano de dois mil e dez (16/12/2010)**, na sala de Reunião da Comissão Permanente de Licitação, no 1º (primeiro) andar, do Anexo II do Tribunal de Justiça, à Rua 18, nº 508, Setor Oeste, em Goiânia-GO, fará realizar licitação na modalidade **PREGÃO PRESENCIAL, DO TIPO MENOR PREÇO GLOBAL** conforme descrito neste edital e seu(s) anexo(s). Tal procedimento licitatório obedecerá, integralmente, à Lei Federal nº 10.520/2002, ao Decreto Judiciário nº 409/2003, às disposições fixadas neste edital e anexo(s) e, subsidiariamente, às normas da Lei nº 8.666/93, em atendimento aos processos administrativos nº3272753/2010, 3366162/2010.

PREGÃO PRESENCIAL

DO OBJETO

1. O presente pregão tem por objeto, conforme especificações contidas no(s) anexo(s) deste Edital, a contratação de empresa especializada para:
 - a) confecção de placas de pvc;
 - b) confecção de placas de acrílico;
 - c) confecção de placas de aço inox, texto impresso;
 - d) confecção de placas de aço inox, texto gravado;
 - e) confecção de placas de alumínio, texto impresso;
 - f) confecção de placas de alumínio, texto gravado;
 - g) confecção de letreiro – tipo caixa, em chapa galvanizada;
 - h) confecção de letreiro – tipo caixa, em chapa de aço inox;
 - i) confecção de adesivos com impressão digital.

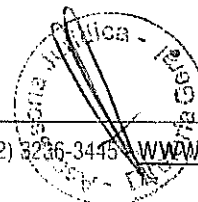



DOS RECURSOS FINANCEIROS

2. As despesas decorrentes desta contratação correrão à conta do Programa 0452.02.061.4001.4001.03.20, tendo por elementos de despesa: 3.3.90.39.66.

DA IMPUGNAÇÃO DO EDITAL

3. Até 02 (dois) dias úteis antes da data fixada para recebimento das propostas, qualquer pessoa poderá impugnar o Edital, através de **petição de impugnação** devidamente encaminhada ao **Protocolo Administrativo** do Tribunal de Justiça do Estado de Goiás.

4. Não será admitida a impugnação do Edital via fax ou e-mail.

5. Caberá ao Pregoeiro, decidir sobre a petição de impugnação **no prazo de 24 (vinte e quatro) horas**, após seu recebimento.

6. Acolhida a petição contra o ato convocatório, será designada nova data para a realização do certame.

DA PARTICIPAÇÃO

7. Poderão participar deste Pregão os interessados que atenderem a todas as exigências constantes deste edital e seu(s) anexo(s) e ainda, aqueles que contiverem no seu ramo de atividade, inserido no contrato social em vigor, a faculdade para a comercialização de produtos semelhantes ao objeto desta licitação.

8. A participação no procedimento licitatório implica, automaticamente, a aceitação integral dos termos deste Edital e seu(s) Anexo(s) e o pleno conhecimento dos regulamentos, instruções e leis aplicáveis.

9. Não será admitida nesta licitação a participação de firmas suspensas para licitar e/ou declaradas inidôneas para contratar com o Poder Público.

10. O Edital e Anexo encontram-se à disposição dos interessados na Secretaria da Comissão Permanente de Licitação, situada no 1º (primeiro) andar, do Anexo II do Tribunal de Justiça, à Rua 18, nº 508, Setor Oeste, Goiânia-GO, ou pelo site www.tjgo.jus.br.

DA REPRESENTAÇÃO E DO CREDENCIAMENTO

11. A proponente deverá fazer-se apresentar para fins de credenciamento junto ao Pregoeiro através de um representante que, devidamente munido de documento que o credencie a participar deste procedimento licitatório, venha a responder por sua

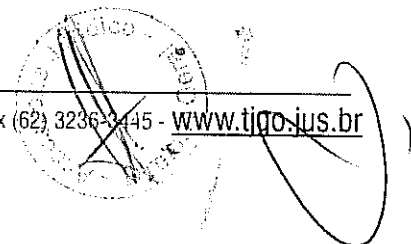

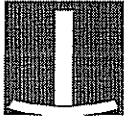

representada, devendo, ainda, no ato de entrega dos envelopes, identificar-se exibindo a Carteira de Identidade ou outro documento equivalente.

12. O credenciamento far-se-á por meio de instrumento público de procuração ou instrumento particular com amplos poderes, acompanhado de cópia do respectivo Estatuto ou Contrato Social, para formular ofertas e lances de preços e praticar todos os demais atos pertinentes ao certame, em nome da proponente.

13. Na hipótese de apresentação de procuração por instrumento particular, a mesma deverá vir acompanhada do contrato social da proponente ou de outro documento, onde esteja expressa a capacidade/competência do outorgante para constituir mandatário.

14. Em sendo sócio, proprietário, dirigente ou assemelhado da empresa proponente, deverá apresentar cópia do respectivo Estatuto ou Contrato Social, que lhe confira poderes para tanto, devendo identificar-se, exibindo cédula de identidade ou outro documento equivalente.

15. Não será admitido o credenciamento de um mesmo representante para mais de uma firma proponente.

16. Caso a proponente tenha interesse em valer-se das prerrogativas conferidas à MICROEMPRESAS e EMPRESAS DE PEQUENO PORTE pela Lei Complementar nº 123, de 14 de dezembro de 2006, deverá apresentar, no envelope de proposta de preços, "Declaração de Enquadramento" devidamente certificada pela Junta Comercial competente ou certidão que comprove tal condição, emitida pela Junta Comercial, no presente exercício. A não apresentação destes documentos implica na decadência do direito ao benefício concedido pela LC nº 123/06.

17. No que tange à comprovação da qualidade de microempresa ou empresa de pequeno porte não será aceita outra documentação senão aquela emitida e/ou certificada (deferida) pela Junta Comercial competente, consoante determinação do art. 8º da Instrução Normativa nº 103, de 22/05/2007, do Departamento Nacional de Registro do Comércio (DNRC).

18. A documentação referida nos itens acima deverá atestar expressamente que a licitante enquadra-se na qualidade de microempresa ou empresa de pequeno porte conforme as condições preconizadas na Lei Complementar nº 123/06.

DA APRESENTAÇÃO DOS ENVELOPES

19. As Propostas de Preços e os Documentos de Habilitação deverão ser apresentados no local, dia e hora determinados, em 2 (dois) envelopes, "A" - Proposta de Preço e "B" - Documentos de Habilitação, devidamente fechados e

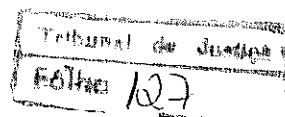

rubricados no fecho.

20. Os envelopes deverão conter, ainda, em sua parte externa os seguintes dizeres:

- a) AO TRIBUNAL DE JUSTIÇA DO ESTADO DE GOIÁS, COMISSÃO PERMANENTE DE LICITAÇÃO, ANEXO II, RUA 18, nº 508, 1º ANDAR, SETOR OESTE – GOIÂNIA-GO;
- b) NÚMERO DO PREGÃO;
- c) RAZÃO SOCIAL E ENDEREÇO DA PROPONENTE.

DA PROPOSTA DE PREÇO (ENVELOPE A)

21. A proposta deverá ser apresentada em 01 (uma) via, impressa, em papel timbrado da empresa ou em folhas brancas, formato A4, com indicação do CNPJ da empresa, em linguagem clara, sem emendas, rasuras ou entrelinhas e terá validade de 60 (sessenta) dias corridos a contar da sua apresentação. Caso não seja indicado o prazo, considerar-se-á válida a proposta por 60 (sessenta) dias.

22. Na proposta deverá constar:

- a) nome ou razão social da proponente, número do CNPJ, endereço completo, telefone, fax e endereço eletrônico (e-mail), este último se houver;
- b) Indicação dos serviços e outros elementos indispensáveis à sua precisa caracterização;
- c) valores unitário e total dos serviços;
- d) Valor total da proposta, cotado em moeda corrente nacional, em algarismos e, tanto quanto possível, por extenso, prevalecendo este último em caso de divergência;
- e) O valor total dos serviços deverá englobar, além daquelas explicitadas neste edital, todas as despesas com materiais, equipamentos, mão-de-obra, transporte e ferramentas, encargos sociais, previdenciários, fiscais, trabalhistas e comerciais, seguros, tributos incidentes e quaisquer outras despesas, diretas ou indiretas, geradas para a execução da obra especificada neste edital.
- f) Data e assinatura do proponente.

23. Serão desclassificadas as propostas que não atendam às exigências do presente Edital e Anexos(s), sejam omissas ou apresentem irregularidades ou defeitos que impossibilitem a exata compreensão do conteúdo da proposta.

24. A apresentação da proposta implicará na plena aceitação, por parte da licitante, das condições estabelecidas neste Edital e Anexos.

25. O preço proposto deverá ser líquido e irrevogável, estando nele inclusos frete, tributos, encargos sociais, demais despesas e os abatimentos e/ou descontos porventura concedidos pela licitante que, quando não indicados serão considerados inclusos no valor da proposta.

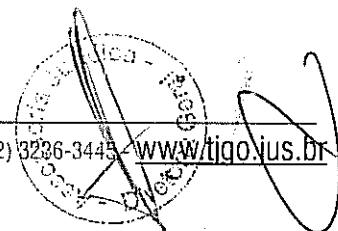

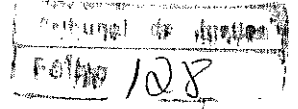
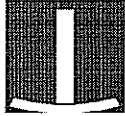

26. Após apresentação da proposta, não caberá desistência, salvo por motivo justo decorrente de fato superveniente e aceito pelo Pregoeiro.

DO RECEBIMENTO E DA ABERTURA DOS ENVELOPES

27. A reunião para recebimento e abertura dos envelopes contendo as propostas de preços e documentação será pública, dirigida pelo Pregoeiro designado para o evento e realizada de acordo com a Lei nº 10.520/2002, Decreto Federal nº 3.555/2000, Decreto Judiciário nº 409/03 e em conformidade com este Edital e seu(s) Anexo(s).

28. No dia, horário e local marcados, antes do início da sessão, as proponentes deverão comprovar, por meio de instrumento próprio, poder para formulação de ofertas e lances verbais e para a prática dos demais atos do presente certame, conforme disposição da Lei 10.520/2002.

29. Após a abertura de um dos envelopes contendo proposta de preços, não mais serão admitidas novas proponentes, salvo com a anuência de todas as empresas participantes.

30. Após o início da sessão, serão abertos inicialmente os envelopes contendo as propostas de preços, sendo feita a sua conferência e posterior rubrica pelo Pregoeiro e pelos membros da Equipe de Apoio.

DO JULGAMENTO DAS PROPOSTAS E DOS LANCES

31. Abertas as propostas, o Pregoeiro classificará a proponente que apresentar a proposta de **MENOR PREÇO** e aquelas com valores **superiores em até 10% (dez por cento)** da proposta de menor preço. Não se observando o mínimo de 03 (três) propostas nas condições mencionadas, serão classificadas as melhores propostas de preços subsequentes, **até o máximo de 03 (três)**, incluindo-se aí a de menor valor, para que seus autores participem de lances verbais, quaisquer que sejam os preços então apresentados, conforme disposto na Lei 10.520/2002.

32. Às proponentes classificadas conforme o item anterior será dada oportunidade para disputa, por meio de lances verbais e sucessivos, em valores distintos e decrescentes, a partir do autor da proposta classificada de maior preço.

33. A proponente que desistir de apresentar lance verbal, quando convocada pelo Pregoeiro, será excluída do certame.

34. Não será permitido aos representantes das empresas classificadas, durante a realização do pregão, a utilização de aparelhos celulares ou rádios de comunicação.



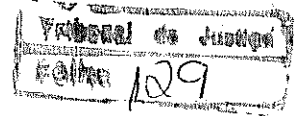
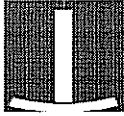

35. Antes de iniciada a fase de lances, será estipulado pelo Pregoeiro, em comum acordo com as licitantes presentes, o valor mínimo a ser ofertado por lance, caso esse não esteja definido no Edital.

36. Caso não aconteçam lances verbais, será verificada a conformidade entre a proposta escrita de menor preço e o valor estimado para a aquisição.

37. Declarada encerrada a etapa competitiva e ordenadas as propostas, o Pregoeiro examinará a aceitabilidade da primeira classificada, quanto ao objeto e valor, decidindo motivadamente a respeito.

38. Em caso de participação de licitante que detenha a condição de MICROEMPRESA ou de EMPRESA DE PEQUENO PORTE, serão adotados os seguintes procedimentos:

a) será assegurado, como critério de desempate, preferência de contratação para as microempresas e empresas de pequeno porte, entendendo-se por empate aquelas situações em que as propostas apresentadas pelas microempresas e empresas de pequeno porte, após o encerramento da fase de lances, sejam iguais ou até 5% (cinco por cento) superiores à proposta mais bem classificada;

b) somente se aplicará o critério acima estabelecido quando a melhor oferta não tiver sido apresentada por microempresa ou empresa de pequeno porte.

39. Ocorrendo o empate, proceder-se-á da seguinte forma:

a) a microempresa ou empresa de pequeno porte mais bem classificada poderá apresentar proposta de preço inferior àquela considerada vencedora do certame, situação em que será adjudicado em seu favor o objeto licitado;

b) não ocorrendo a contratação da microempresa ou empresa de pequeno porte, na forma da alínea anterior, serão convocadas as remanescentes que porventura se enquadrem na mesma condição, na ordem classificatória, para o exercício do mesmo direito.

40. Não havendo o empate, o objeto licitado será adjudicado em favor da proposta originalmente vencedora do certame.

41. A microempresa ou empresa de pequeno porte mais bem classificada será convocada a apresentar nova proposta no prazo máximo de 5 (cinco) minutos após o encerramento dos lances, sob pena de preclusão.

42. Sendo aceitável a proposta de menor preço, será aberto o envelope de Habilitação contendo os documentos exigidos para o presente Pregão.

43. Constatado o atendimento pleno às exigências editalícias, será declarada a

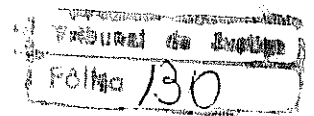
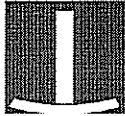

proponente vencedora, sendo-lhe adjudicado o objeto definido neste Edital.

44. Habilitada a licitante vencedora, o Pregoeiro solicitará ao seu representante, que firme declaração, constando o preço final ofertado (unitário e total) para cada item, expresso em moeda corrente nacional, em algarismo, com apenas duas casas decimais após a vírgula e por extenso, a qual integrará a Carta Proposta.

45. Se a oferta não for aceitável ou se a licitante desatender às exigências habilitatórias, o Pregoeiro examinará a oferta subsequente, verificando a aceitabilidade e procedendo à habilitação da proponente, na ordem de classificação, e assim sucessivamente, até a apuração de uma proposta que atenda a todas as exigências, sendo a respectiva licitante declarada vencedora e a ela adjudicado o objeto definido neste Edital.

46. No caso de desclassificação de todas as propostas apresentadas, o Pregoeiro convocará todas as licitantes para, no prazo de 03 (três) dias úteis, apresentarem novas propostas escoimadas das causas de sua desclassificação.

47. Não havendo lances ou encerrada a etapa competitiva, o Pregoeiro poderá negociar diretamente com a proponente para que seja obtido preço menor.

48. Da reunião lavrar-se-á ata circunstanciada, na qual serão registradas as ocorrências relevantes e que, ao final, deverá obrigatoriamente ser assinada pelo Pregoeiro e licitante(s) vencedora(s). Será facultada a assinatura da referida ata à equipe de apoio e às demais licitantes.

49. Encerrada a reunião e observando-se alteração quanto ao valor da proposta original em relação ao valor final proposto pela licitante ao fim dos lances verbais e da negociação direta com o Pregoeiro, a firma vencedora deverá apresentar, à Secretaria da Comissão Permanente de Licitação, em, no máximo 24 (vinte e quatro) horas, proposta atualizada, sob pena de convocação das licitantes subsequentes na ordem de classificação.

50. Não será considerada qualquer oferta de vantagem não prevista neste Edital.

DA DOCUMENTAÇÃO

51. Para habilitação, a licitante deverá apresentar a documentação abaixo discriminada, colocada na ordem seqüencial deste Edital.

52. O envelope "B" (DOCUMENTAÇÃO DE HABILITAÇÃO) deverá conter:



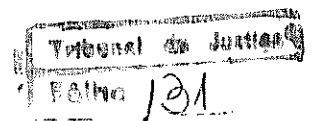

52.1. Documentação relativa à habilitação jurídica:

a) Comprovante de registro cadastral (CRC), fornecido pelo Tribunal de Justiça de Goiás ou qualquer órgão público ou entidade municipal, estadual, distrital ou federal, sendo aceito, também, o cadastro no SICAF (Sistema de Cadastro de Fornecedor), não isenta a licitante da apresentação dos demais documentos exigidos;

52.2. Documentação relativa à regularidade fiscal:

- a) Prova de inscrição no Cadastro Nacional de Pessoa Jurídica (CNPJ);
- b) prova de regularidade relativa às Contribuições Previdenciárias e as de Terceiros, fornecida pela Secretaria da Receita Federal do Brasil;
- c) Prova de regularidade relativa ao Fundo de Garantia por Tempo de Serviço (FGTS), expedida pela Caixa Econômica Federal;

52.3. documentação relativa à qualificação técnica:

a) comprovação da capacitação técnico-operacional da empresa através de um ou mais Atestados de Capacidade Técnica, expedidos por pessoa jurídica de direito público ou privado, comprovando a prestação, de forma satisfatória, dos serviços com características semelhantes às especificadas neste Edital;

52.4. qualificação econômico-financeira:

a) certidão negativa de falência ou recuperação judicial expedida pelo Cartório Distribuidor da sede da empresa, emitida num período máximo de trinta (30) dias anteriores à data de realização do certame;

52.5. declaração, sob as penalidades cabíveis, da inexistência de fato superveniente que possa impedir a sua habilitação neste certame;

52.6. declaração de fiel observância do disposto no artigo 7º, XXXIII, da Constituição Federal, nos termos da Lei Federal nº 9.854/99, art. 1º, na forma seguinte:

“Declaramos para fins de licitação junto ao Tribunal de Justiça do Estado de Goiás e sob as penas da lei, não ter em nosso quadro de empregados qualquer trabalhador menor de 16 (dezesseis) anos de idade, exceto maiores de 14 (quatorze) anos, na condição de aprendiz. Declaramos ainda que nenhum trabalhador menor de 18 (dezoito) anos exerce trabalho noturno, perigoso ou insalubre em nossa empresa.”

52.7. declaração da proponente, de não possuir vínculo com o Poder Judiciário, nos termos do art. 3º da Resolução nº 07, alterada pela Resolução nº 09, de 06 de dezembro de 2005, do Conselho Nacional de Justiça, na forma seguinte:

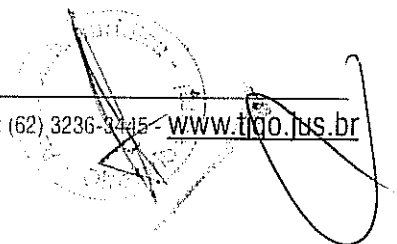

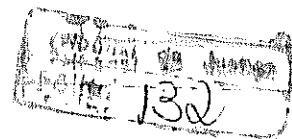

“Declaramos para fins de licitação junto ao Tribunal de Justiça do Estado de Goiás e sob as penas da lei, ter conhecimento da vedação da manutenção, aditamento ou prorrogação de contrato de prestação de serviços com empresa que venha a contratar empregados que sejam cônjuges, companheiros ou parentes em linha reta, colateral ou por afinidade, até o terceiro grau, inclusive, de ocupantes de cargos de direção e de assessoramento, de membros ou juizes vinculados a esse Tribunal.”

53. Os documentos necessários à habilitação poderão ser apresentados em original, por qualquer processo de cópia autenticada em cartório competente, ou publicação em órgão da imprensa oficial ou por cópias, desde que acompanhadas dos originais para conferência pelo Pregoeiro.

54. Não serão aceitos protocolos de entrega ou solicitação de documentos em substituição aos requeridos no presente Edital e seu(s) Anexo(s).

55. Se a documentação de habilitação não estiver completa e correta ou contrariar qualquer dispositivo deste Edital e seu(s) Anexo(s), o Pregoeiro considerará a proponente inabilitada.

56. Documentos apresentados com validade expirada acarretarão a inabilitação da proponente, salvo se possível a atualização e impressão do mesmo, via internet.

57. Havendo qualquer restrição na comprovação da regularidade fiscal das microempresas e empresas de pequeno porte, será assegurado o prazo de 2 (dois) dias úteis, cujo termo inicial corresponderá ao momento em que a proponente for declarada vencedora do certame, prorrogáveis por igual período, a critério da Administração, para a regularização da documentação.

57.1. a prova de regularidade relativa ao Fundo de Garantia por Tempo de Serviço (FGTS) não será considerada como documento concernente à regularidade fiscal para fins do item anterior.

58. A não regularização da documentação no prazo previsto implicará decadência do direito à contratação, sem prejuízo das sanções previstas no art. 81 da Lei nº 8.666, de 21 de junho de 1993, sendo facultado à Administração convocar os licitantes remanescentes, na ordem de classificação, para a assinatura do contrato.

59. Após a análise da documentação, os membros da Equipe de Apoio e o Pregoeiro rubricarão todas as folhas e demais documentos que integram o dossiê apresentado.

DOS RECURSOS

60. Qualquer licitante poderá manifestar imediata e motivadamente a intenção de interpor recurso, mediante registro em ata da síntese das suas razões, sendo-lhe,

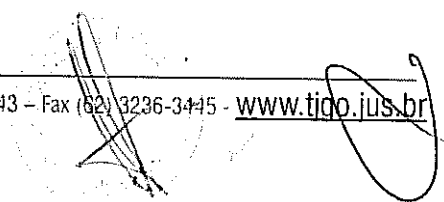

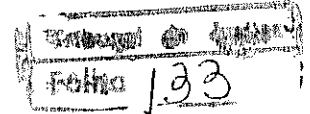
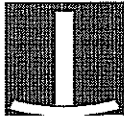

desde já, concedido o **prazo de 03 (três) dias úteis** para apresentação das correspondentes razões, ficando as demais licitantes, desde logo, intimadas para apresentar contra-razões em igual número de dias, que começarão a correr do término do prazo do recorrente, sendo-lhes assegurada vista imediata dos autos.

61. A falta de manifestação imediata e motivada da licitante importará a decadência do direito de recurso e a adjudicação do objeto pelo Pregoeiro ao vencedor.

62. Não serão conhecidos recursos interpostos intempestivamente ou aqueles enviados via fax.

63. Os autos do processo permanecerão com vista franqueada aos interessados na Secretaria da Comissão Permanente de Licitação, 1º (primeiro) andar do Anexo II do Tribunal de Justiça, à Rua 18, nº 508, Setor Oeste, Goiânia-GO.

DA ADJUDICAÇÃO

64. Constatado o atendimento das exigências fixadas no ato convocatório, a licitante será declarada vencedora sendo-lhe adjudicado o objeto do certame.

DO EMPENHO

65. À licitante vencedora será concedido prazo de 03 (três) dias úteis, improrrogáveis, para retirada da Nota de Empenho, após convocação promovida pela Divisão de Compras, sob pena de decair o direito de fornecimento.

66. A firma adjudicatária para aceitar e receber a Nota de Empenho, poderá solicitar expressamente à Divisão de Compras do Tribunal de Justiça do Estado de Goiás o seu envio, via fax.

67. A recusa injustificada da firma adjudicatária em aceitar ou retirar a Nota de Empenho, dentro do prazo estabelecido neste edital, caracteriza o descumprimento total da obrigação assumida, sujeitando-a às penalidades legais.

68. É facultado ao Tribunal de Justiça, quando o convocado não retirar a Nota de Empenho, no prazo e condições estabelecidos, convocar, respeitando a ordem de classificação, licitante remanescente para, estando o mesmo habilitado, efetuar o fornecimento, no prazo e condições por ele propostas.

DA ENTREGA

69. A prestação dos serviços dar-se-á a partir do primeiro dia útil subsequente à assinatura do contrato, observando as necessidades do Tribunal de Justiça, após a expedição da ordem de serviço.

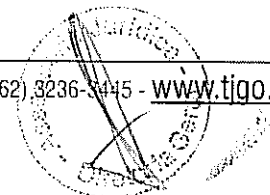



70. Os serviços serão prestados sob a direção e coordenação do Departamento de Engenharia e Arquitetura, que terá competência para atestar a execução dos mesmos.

DO CONTRATO

71. Constitui parte integrante deste edital a minuta contratual, que poderá ser alterada quando da assinatura do contrato, acrescentando ou suprimindo cláusulas e/ou parágrafos, para sua adequação.

72. Fica a licitante vencedora, após a homologação do procedimento licitatório, convocada a assinar o termo contratual no prazo de 3 (três) dias úteis, em conformidade com o disposto no art. 64 da Lei nº 8.666/93.

73. No caso da não retirada da nota de empenho ou assinatura do contrato no prazo estabelecido, sem justa causa, o Tribunal de Justiça do Estado de Goiás convocará as licitantes remanescentes, observada a ordem de classificação, para fazê-lo em igual prazo e nas mesmas condições por ela propostos, estando o adjudicatário sujeito à multa de 10% (dez por cento) do valor adjudicado e suspensão pelo prazo de 2 (dois) anos de contratar com o Tribunal de Justiça.

74. Os serviços serão executados por um período de 12 (doze) meses, com possibilidade de prorrogação por iguais e sucessivos períodos, limitada a sessenta meses, nos termos do art. 57, inciso II, da Lei Federal 8.666/1993.

75. Os preços contratados são fixos e irremovíveis, admitindo-se a repactuação (revisão) do contrato, desde que observado o interregno mínimo de um ano, a contar da data de apresentação da proposta vencedora da licitação.

76. Será admitido, por acordo das partes, reajuste, em períodos inferiores a um ano, quando, comprovadamente, ocorrerem fatos imprevisíveis ou previsíveis, porém de consequências incalculáveis, retardadores ou impeditivos da execução do ajustado, ou ainda, em caso de força maior, caso fortuito ou fato do príncipe, configurando álea econômica extraordinária e extracontratual, nos termos do art. 65, II, letra "d".

77. Se quando da emissão da nota de empenho, os documentos comprobatórios de situação regular junto ao INSS e FGTS, apresentados em atendimento às exigências de habilitação, estiverem com validade expirada, a empresa deverá providenciar a apresentação de novos documentos dentro do prazo de validade.

78. O presente Edital e seus anexos, bem como a proposta da proponente vencedora farão parte integrante do contrato, independentemente de transcrição.

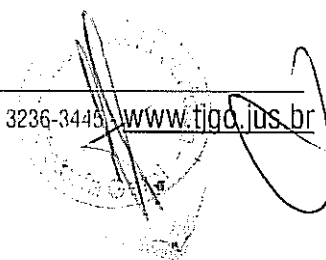

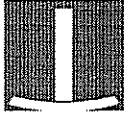

DO PAGAMENTO

79. O pagamento será feito mensalmente, até **15 (quinze)** dias úteis após a prestação dos serviços, mediante apresentação da respectiva Nota Fiscal, devidamente atestada pelo setor competente.

80. Caso o pagamento ocorra após o prazo estabelecido no item anterior, por responsabilidade exclusiva do Tribunal de Justiça do Estado de Goiás, sobre o mesmo incorrerá multa de mora com base no INPC do IBGE, *pro rata temporis*, ou por outro índice substitutivo pactuado em comum acordo entre as partes.

DAS OBRIGAÇÕES DA CONTRATADA

81. Entregar os produtos em conformidade com o estabelecido no Edital e Anexos.

82. Comunicar ao Departamento de Engenharia e Arquitetura, no prazo máximo de 02 (dois) dias úteis que antecedam o prazo para prestação dos serviços, os motivos que impossibilitem o seu cumprimento.

83. Assumir a responsabilidade pelos encargos trabalhistas, fiscais, previdenciários e comerciais resultantes da adjudicação desta Licitação, consoante o disposto no art. 71 da Lei nº 8.666/93.

84. Aceitar, nos termos do art. 65, § 1º, da Lei nº 8.666/93, os acréscimos ou supressões que se fizerem necessárias, até 25% (vinte e cinco por cento) do valor da compra.

DAS OBRIGAÇÕES DO CONTRATANTE

85. Comunicar à empresa vencedora todas e quaisquer ocorrências relacionadas com a aquisição.

86. Efetuar, através do Departamento de Engenharia e Arquitetura; após apresentação da Nota Fiscal, o recebimento e aceite dos serviços licitados.

87. Rejeitar, no todo ou em parte, o material que a empresa vencedora entregar fora das especificações do Edital e Anexos.

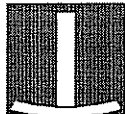

DAS SANÇÕES ADMINISTRATIVAS

88. Pela inexecução total ou parcial do contrato, a Administração poderá, garantida a prévia defesa, aplicar ao contratado, segundo a extensão da falta cometida, as seguintes penalidades previstas no artigo 87 da lei 8.666/93 e artigo 7º da Lei 10.520/2002:

a) advertência;

b) multa de 0,2% (zero vírgula dois por cento) por dia de atraso e por descumprimento das obrigações estabelecidas neste edital, incidente sobre o valor do material não entregue;

c) suspensão temporária do direito de licitar e de contratar com o Tribunal de Justiça, por período de até 05 (cinco) anos, nas hipóteses e nos termos da lei 10.520/2002;

d) declaração de inidoneidade para licitar ou contratar com o Tribunal de Justiça, pelo prazo de até 02 (dois) anos, enquanto perdurarem os motivos determinantes da punição ou até que seja promovida a reabilitação perante a autoridade que aplicar a penalidade, nos termos do artigo 87, inciso IV, da Lei 8.666/93.

89. Se o total das multas atingir um valor igual a 10% (dez por cento) do preço total do objeto deste contrato, este será rescindido de pleno direito, a exclusivo critério do Tribunal de Justiça, sem prejuízo da apuração de perdas e danos.

90. As multas serão descontadas de qualquer crédito da CONTRATADA existente no TRIBUNAL DE JUSTIÇA, em favor deste último. Na inexistência de créditos que respondam pelas multas, a CONTRATADA deverá recolhê-las nos prazos que o Tribunal de Justiça determinar ou, quando for o caso, cobrada judicialmente.

91. As penalidades e suspensão de licitar serão obrigatoriamente publicadas no Diário de Justiça Eletrônico e jornal de grande circulação local.

RESCISÃO CONTRATUAL

92. Ao TRIBUNAL DE JUSTIÇA é conferida a prerrogativa de rescindir o contrato, de pleno direito, independentemente de interpelação judicial ou extrajudicial, sem que caiba à CONTRATADA direito à indenização de qualquer espécie, quando ocorrerem os casos previstos no artigo 78, da Lei nº 8.666/93.

DAS DISPOSIÇÕES GERAIS

93. É facultado ao Pregoeiro, em qualquer fase da licitação, a promoção de diligência destinada a esclarecer ou complementar a instrução do processo.

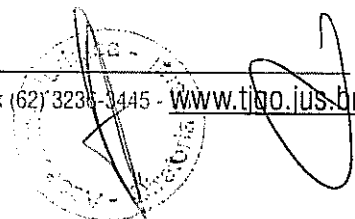

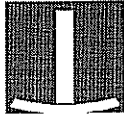

94. Como resultado das diligências acima referidas, objetivando um juízo de verdade real, será permitida, nos termos do art. 2º do Decreto Judiciário nº 409/03 c/c art. 11, inciso XIII, do Decreto Federal nº 3.555/00, a apresentação de documentação atualizada e regularizada na própria sessão, desde que a sua produção seja de fácil realização.

95. A inclusão de documentos durante a sessão será admitida desde que seja necessária a realização de diligência para apurar fatos existentes à época da licitação, concernentes à proposta de preços ou habilitação dos participantes, porém não documentados nos autos.

96. O desatendimento de exigências formais não essenciais não importará no afastamento do licitante, desde que sejam possíveis a aferição da sua qualificação e a exata compreensão da sua proposta, durante a realização da sessão pública do pregão.

97. Fica assegurado ao Tribunal de Justiça o direito de, no interesse da Administração, anular ou revogar, a qualquer tempo, no todo ou em parte, a presente licitação, dando ciência aos participantes, na forma da legislação vigente.

98. As proponentes assumem todos os custos de preparação e apresentação de suas propostas e o Tribunal de Justiça não será, em nenhum caso, responsável por esses custos, independentemente da condução ou do resultado do processo licitatório e de eventual cancelamento ou anulação do certame ou de parte de seu objeto.

99. As proponentes são responsáveis pela fidelidade e legitimidade das informações e dos documentos apresentados em qualquer fase da licitação.

100. Não havendo expediente ou ocorrendo qualquer fato superveniente que impeça a realização do certame na data marcada, a sessão será automaticamente transferida para o primeiro dia útil subsequente, no mesmo horário e local anteriormente estabelecidos, desde que não haja comunicação do Pregoeiro em contrário.

101. Na contagem dos prazos estabelecidos neste Edital e Anexos, excluir-se-á o dia do início e incluir-se-á o do vencimento. Só se iniciam e vencem os prazos em dias de expediente no Tribunal de Justiça.

102. As normas que disciplinam este pregão serão sempre interpretadas em favor da ampliação da disputa entre os interessados, sem comprometimento da segurança do futuro contrato.

103. A homologação do resultado desta licitação não implicará direito à aquisição do objeto licitado.

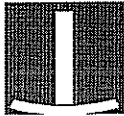

104. A ata referente à sessão pública deste certame, além da publicação de seu extrato no Diário de Justiça Eletrônico, bem como os atos e os procedimentos relativos aos recursos interpostos e as respostas a eventuais pedidos de esclarecimento serão divulgados, para conhecimento público, na internet no site <http://www.tjgo.jus.br>, na página **Licitação/Relatório 2010**.

105. Qualquer pedido de esclarecimento em relação a eventuais dúvidas na interpretação do presente edital e anexo deverá ser encaminhado, por escrito, ao Pregoeiro, no 1º (primeiro) andar do Anexo II do Tribunal de Justiça, Rua 18, nº 508, Setor Oeste, Goiânia/GO, pelo fax (0xx62) 3236-3445, ou telefone (0xx62) 3236-3443.

106. Aos casos omissos aplicar-se-ão as demais disposições constantes da Lei nº 10.520/02 e do Decreto Federal nº 3.555/00.

107. As dúvidas a serem dirimidas por telefone serão somente aquelas de ordem estritamente informal, sendo as demais, formuladas por escrito.

108. O foro para dirimir questões relativas ao presente edital será o desta Capital, com exclusão de qualquer outro.

Para conhecimento dos interessados, lavrou-se o presente edital, que será afixado no quadro da Secretaria da Comissão Permanente de Licitação, localizado no térreo do edifício do Palácio da Justiça, à Avenida Assis Chateaubriand, nº 195, Setor Oeste, em Goiânia-GO, estando a Secretaria à disposição dos interessados para maiores informações, no horário de 08h00 às 17h00, pelo fax (062) 3236-3445 ou telefone (062) 3236-3443, ou pela internet, no endereço www.tjgo.jus.br.

Goiânia, 29 de novembro de 2010.

ROGÉRIO JAYME
Pregoeiro

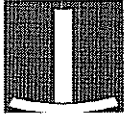

ANEXO I

EDITAL Nº172 - PREGÃO PRESENCIAL

MINUTA CONTRATUAL

CONTRATO DE PRESTAÇÃO DE SERVIÇOS QUE
ENTRE SI CELEBRAM O TRIBUNAL DE JUSTIÇA DO
ESTADO DE GOIÁS E A EMPRESA

PARA CONFECÇÃO E INSTALAÇÃO DE PLACAS DE
IDENTIFICAÇÃO/SINALIZAÇÃO, LETREIROS E
ADESIVOS.

À vista dos autos nº _____, e do Despacho Homologatório nº ____/10, fls. _____, da Licitação nº 172/10, o **TRIBUNAL DE JUSTIÇA DE GOIÁS**, situado na Av. Assis Chateaubriand nº195, Setor Oeste, cidade de Goiânia-GO, inscrito no CNPJ sob o nº 02.050.330/0001-17, doravante denominado **CONTRATANTE**, neste ato representado por seu Diretor Geral, José Izecias de Oliveira, brasileiro, residente e domiciliado nesta capital, e a firma _____, situada _____, inscrita no CNPJ sob o nº _____, daqui por diante denominada **CONTRATADA**, neste ato representada pelo Sr. _____, Portador da Carteira de Identidade nº _____ e CPF nº _____, residente e domiciliado _____, têm entre si justo e combinado o presente contrato, oriundo da licitação realizada, conforme Edital nº 172/10, na modalidade pregão presencial, sob sujeição às normas da Lei Federal nº 10.520/2002 e de conformidade com o disposto na Lei nº 8.666/1993 com suas alterações posteriores e observadas as seguintes cláusulas e condições:

CLÁUSULA PRIMEIRA - Constitui objeto do presente contrato o serviço de confecção e instalação de placas de identificação/sinalização, letreiros e adesivos, conforme especificações constantes do anexo no Edital nº 172/10, mediante requisições por parte do **CONTRATANTE** especificando as quantidades solicitadas.

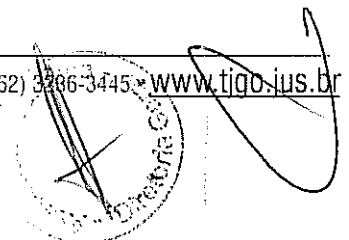



CLÁUSULA SEGUNDA – DAS OBRIGAÇÕES DA CONTRATADA

A **CONTRATADA** obriga-se a:

- I - executar os serviços objeto do presente Contrato com a máxima presteza e zêlo;
- II - manter quadro de pessoal suficiente para atendimento dos serviços, conforme previsto neste contrato, sem interrupção, seja por motivo de férias, descanso semanal, licença, greve, falta ao serviço e demissão de empregados;
- III - não transferir a outrem, no todo ou em parte, o objeto contratado, sem prévia e expressa anuência do Contratante;
- IV - não caucionar ou utilizar o contrato para qualquer operação financeira, sem prévia e expressa anuência do Contratante, sob pena de rescisão contratual;
- V - assinar o presente Contrato no prazo de 03 (três) dias corridos, a contar da notificação, sob pena das sanções por inexecução total do objeto;
- VI - prestar todos os esclarecimentos que forem solicitados pelo Contratante, cujas reclamações se obrigam prontamente a atender;
- VII - manter, durante a vigência do contrato, as condições de habilitação para contratar com a Administração Pública;

CLÁUSULA TERCEIRA – DAS OBRIGAÇÕES DO CONTRATANTE

O **CONTRATANTE** obriga-se a:

- I - cumprir e fazer cumprir o disposto nas cláusulas deste Contrato;
- II - relacionar-se com a **CONTRATADA** exclusivamente através de pessoa por ela indicada;
- III - permitir o acesso ao pessoal autorizado pela **CONTRATADA**, responsável pela prestação dos serviços objeto deste contrato, devendo tomar todas as providências administrativas que garantam o livre desempenho de suas atividades;
- IV - prestar as informações e os esclarecimentos necessários ao cumprimento deste Contrato;
- V - atestar o recebimento do objeto contratual através do gestor competente;
- VI - efetuar os pagamentos à **CONTRATADA** no prazo estabelecido neste Contrato, após o cumprimento das formalidades legais;
- VII - exigir a qualquer tempo a comprovação das condições da **CONTRATADA** que ensejaram sua contratação, notadamente no tocante à qualificação econômico-financeira;
- IX - fiscalizar a qualquer tempo toda a documentação que comprove o correto e tempestivo pagamento de todos os encargos previdenciários, trabalhistas, fiscais e comerciais decorrentes da execução deste Contrato;

Parágrafo único – O **CONTRATANTE** reserva-se o direito de exercer, quando lhe convier, fiscalização sobre os serviços, e ainda aplicar multa ou rescindir o Contrato caso a **CONTRATADA** desobedeça quaisquer das cláusulas estabelecidas neste Contrato.

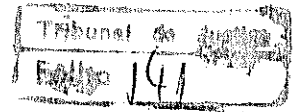

CLÁUSULA QUARTA – O presente contrato terá a duração de 12 (doze) meses, contados a partir da data de sua assinatura, prorrogável por iguais períodos, limitada a sua duração a 60 (sessenta) meses, na forma estabelecida pelo artigo 57, inciso II, da Lei Federal nº 8.666/93, com modificações posteriores.

CLÁUSULA QUINTA – Os valores contratados são fixos e irrealizáveis, aplicando-se as disposições da Lei 10.192/2001.

CLÁUSULA SEXTA – O CONTRATANTE pagará à CONTRATADA a importância mensal de R\$ _____ (_____), até, no máximo, o 15º (décimo quinto) dia útil de cada mês subsequente à prestação dos serviços, mediante apresentação da fatura correspondente, acompanhada da comprovação de quitação dos encargos fiscais e parafiscais, correspondentes ao mês da última competência vencida, considerados os valores estabelecidos na planilha demonstrativa do custo total mensal dos serviços, apresentada quando da realização do certame.

§ 1º - O pagamento será feito mensalmente, até 15 (quinze) dias úteis após a prestação dos serviços objeto desta licitação, mediante apresentação da respectiva Nota Fiscal, devidamente atestada pelo setor competente além do comprovante de recolhimento do Imposto Sobre Serviços – ISS, devidamente pago, correspondente aos serviços prestados a cada comarca, referente ao mês anterior ao pagamento e/ou documento de arrecadação do ISS para que o Tribunal de Justiça possa efetuar a retenção e o recolhimento do tributo.

§ 2º - No final do contrato, a última Nota Fiscal será paga após a juntada do recolhimento do ISS do mês anterior ao serviço prestado, bem como do comprovante do recolhimento dessa Nota Fiscal apresentada.

§ 3º - Caso o pagamento ocorra após o prazo estabelecido, por responsabilidade exclusiva do Tribunal de Justiça do Estado de Goiás, sobre o mesmo incorrerá multa de mora com base no INPC do IBGE, *pro rata temporis*, ou por outro índice substitutivo pactuado em comum acordo entre as partes.

CLÁUSULA SÉTIMA - A despesa decorrente deste contrato, correrá, neste exercício, à conta da Dotação Orçamentária nº _____, do Elemento de Despesa nº _____, conforme Nota de Empenho nº _____, datada de _____, no valor de R\$ _____ (_____).

CLÁUSULA OITAVA - Ao presente contrato ficam vinculados, como se transcritos fossem, o Edital de Licitação nº 172/2010, na modalidade pregão, e seus respectivos anexos, bem como a proposta da CONTRATADA.

CLÁUSULA NONA - Este contrato poderá ser alterado, com as devidas



justificativas, nos seguintes casos:

I – unilateralmente pela Administração:

- a) quando houver modificação do projeto ou das especificações, para melhor adequação técnica aos seus objetivos;
- b) quando necessária a modificação do valor contratual em decorrência de acréscimo ou diminuição quantitativa de seu objeto, nos limites permitidos por esta Lei;

II – por acordo das partes:

b) quando necessária a modificação da forma de pagamento, por imposição de circunstâncias supervenientes, mantido o valor inicial atualizado, vedada a antecipação do pagamento, com relação ao cronograma financeiro fixado, sem a correspondente contraprestação de fornecimento de bens ou execução de obra ou serviço;

c) para restabelecer a relação que as partes pactuaram inicialmente entre os encargos do contratado e a retribuição da administração para a justa remuneração da obra, serviço ou fornecimento, objetivando a manutenção do equilíbrio econômico-financeiro inicial do contrato, na hipótese de sobrevirem fatos imprevisíveis, ou previsíveis porém de conseqüências incalculáveis, retardadores ou impeditivos da execução do ajustado, ou, ainda, em caso de força maior, caso fortuito ou fato do príncipe, configurando área econômica extraordinária e extracontratual.

CLÁUSULA DÉCIMA - A CONTRATADA se obriga a manter, durante a execução do contrato, compatibilidade com as obrigações por ela assumidas, quanto às condições de habilitação e qualificação exigidas na licitação.

CLÁUSULA DÉCIMA PRIMEIRA - Constitui motivo de rescisão deste contrato qualquer uma das ocorrências previstas no art. 78, que se efetivará na forma estabelecida no art. 79, ambos da Lei Federal nº 8.666/93.

Parágrafo único - No caso de rescisão do presente contrato, a CONTRATADA deverá garantir a prestação dos serviços, nos termos aqui contratados, até que o Tribunal de Justiça do Estado de Goiás promova a contratação de outra firma.

CLÁUSULA DÉCIMA SEGUNDA - Pela inexecução total ou parcial deste contrato, poderá o CONTRATANTE aplicar à CONTRATADA, garantida a prévia defesa, as seguintes sanções:

- I) advertência;
- II) multa de 0,2% (zero vírgula dois por cento), calculada e descontada da parcela mensal a vencer;
- III) suspensão temporária de participação em licitação e impedimento de contratar com o Tribunal de Justiça do Estado de Goiás por prazo não superior a 02

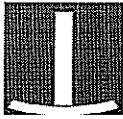

tribunal
de justiça
do estado de goiás

PODER JUDICIÁRIO
Diretoria-Geral
Comissão Permanente de Licitação

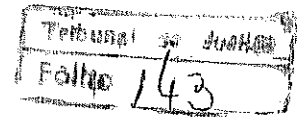

(dois) anos;

IV) declaração de inidoneidade para licitar ou contratar com a administração pública enquanto permanecem os motivos determinantes da punição ou até que seja promovida a reabilitação perante o CONTRATANTE, que será concedida sempre que a CONTRATADA ressarcir o CONTRATANTE pelos prejuízos resultantes e após decorrido o prazo da sanção aplicada com base no inciso anterior.

CLÁUSULA DÉCIMA TERCEIRA - Os casos omissos serão resolvidos de comum acordo entre as partes, sendo aplicadas, se necessário, as disposições da Lei Federal nº 8.666/93 ou, se for o caso, a legislação comum.

CLÁUSULA DÉCIMA QUARTA - Fica designado como gestor do presente contrato o Diretor do Departamento de Engenharia e Arquitetura, com o apoio do Diretor do Departamento de Gestão de Convênios e Contratos do CONTRATANTE.

CLÁUSULA DÉCIMA QUINTA - Fica eleito o Foro da Comarca de Goiânia, com renúncia expressa de qualquer outro, por mais privilegiado que seja, para dirimir as dúvidas que porventura surgirem em decorrência da execução do presente contrato.

E, por estarem justas e combinadas, as partes assinam o presente instrumento, em 03 (três) vias de igual teor e forma, perante testemunhas abaixo.

PALÁCIO DA JUSTIÇA DO ESTADO DE GOIÁS, em Goiânia, aos _____ dias do mês de _____ do ano de 2010.

JOSÉ IZECIAS DE OLIVEIRA
Diretor Geral do Tribunal de Justiça de Goiás
CONTRATANTE

CONTRATADA

Testemunhas: _____

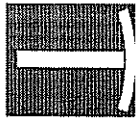

tribunal
de justiça
do estado de goias

PODER JUDICIÁRIO
Diretoria Geral
Secretaria da Comissão Permanente de Licitação

ANEXO II – PREGÃO 172/2010

ITEM	QUANT	UND	ESPECIFICAÇÃO	VALOR UNITÁRIO	VALOR TOTAL
LOTE 1 – PROCESSO 3272753					
1	29	m ²	Confeção de placas – de PVC	R\$ 460,00	R\$ 13.340,00
2	15	m ²	Confeção de placas- de acrílico	R\$ 770,00	R\$ 11.550,00
3	8	m ²	Confeção de placas – de aço inox, texto impresso	R\$ 793,33	R\$ 6.346,64
4	2	m ²	Confeção de placas – de aço inox, texto gravado	R\$ 1.566,66	R\$ 3.133,32
5	5	m ²	Confeção de placas- de alumínio, texto impresso	R\$ 756,66	R\$ 3.783,30
6	4	m ²	Confeção de placas - de alumínio, texto gravado	R\$ 1.083,33	R\$ 4.333,32
7	4	m	Confeção de letreiro - tipo caixa, em chapa galvanizada	R\$ 293,33	R\$ 1.173,32
8	3	m	Confeção de letreiro - tipo caixa, em chapa aço inox	453,33	R\$ 1.359,99
9	50	und	Confeção de adesivo- adesivo com impressão digital em policromia, recorte especial 7cm, cor verde, fixação interna no parabrisa do veículo (com visibilidade e leitura pela parte externa) ver lay out na Assessoria Militar do Tribunal de Justiça- fone:3216-2133/ 3216-2152.	R\$ 0,60	R\$ 30,00
10	2500	und	Confeção de adesivo- adesivo com impressão digital em policromia, recorte especial 7cm, cor amarela, fixação interna no parabrisa do veículo (com visibilidade e leitura pela parte externa) ver lay out na Assessoria Militar do Tribunal de Justiça- fone:3216-2133/ 3216-2152.	R\$ 0,60	R\$ 1.500,00
TOTAL DO LOTE					R\$ 46.549,89

Obs: Quaisquer esclarecimentos relativos aos serviços ou materiais utilizados para a confecção, deverão ser encaminhados ao Departamento de Engenharia e Arquitetura.

Contato: Romes de Paula Machado Júnior

Fone: (062) 3236 3401 ou 3236 3402

Goiânia, 29 de novembro de 2010.

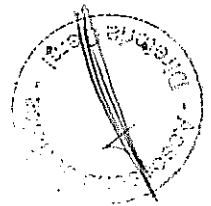

Rogério Jayme
Pregoeiro





tribunal
de justiça
do estado de goiás

PODER JUDICIÁRIO
Diretoria-Geral
Comissão Permanente de Licitação

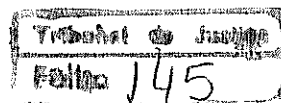

ANEXO III

EDITAL Nº172 - PREGÃO PRESENCIAL

Modelos de placas e outros projetos utilizados pelo Tribunal de Justiça do Estado de Goiás



DESIGN GRÁFICO - 2010

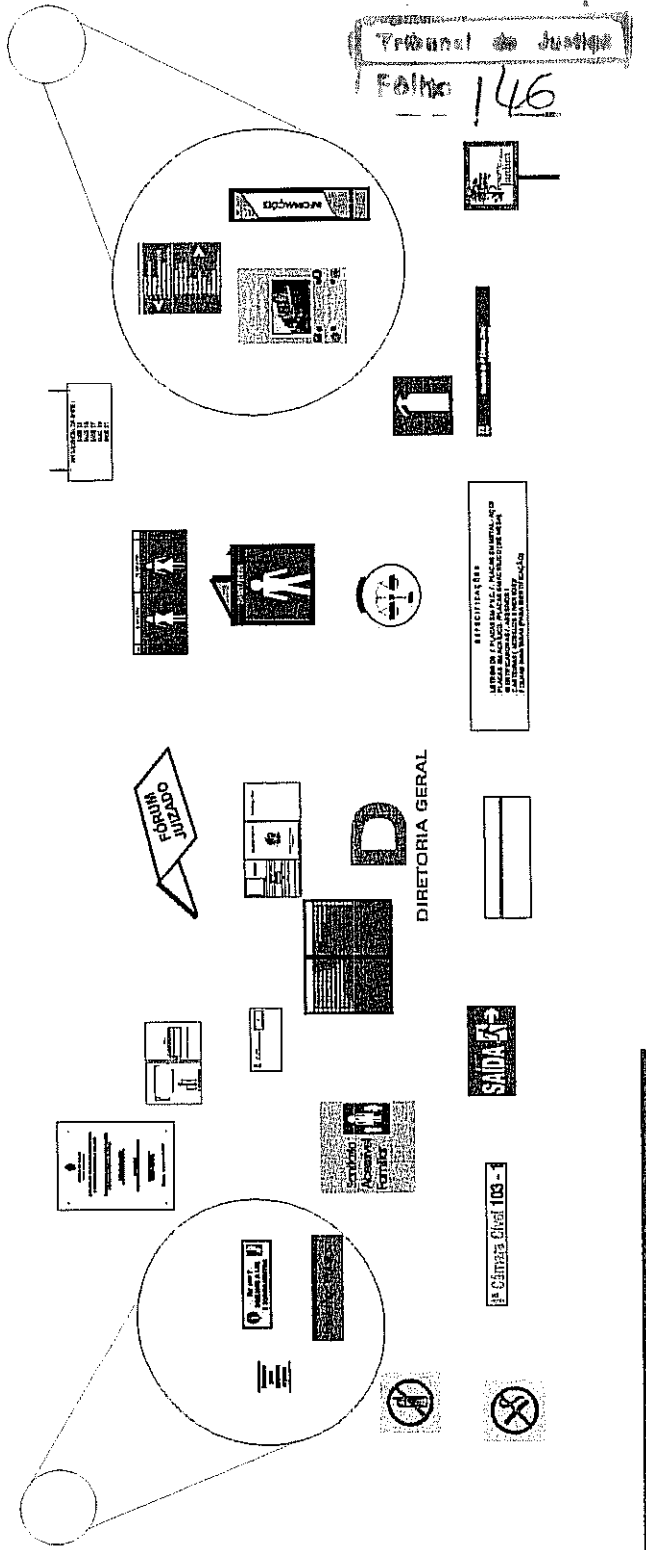
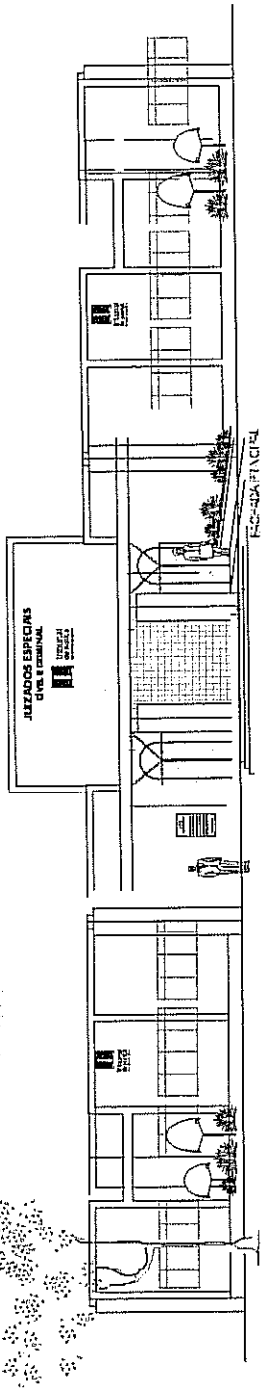

[Handwritten signature]

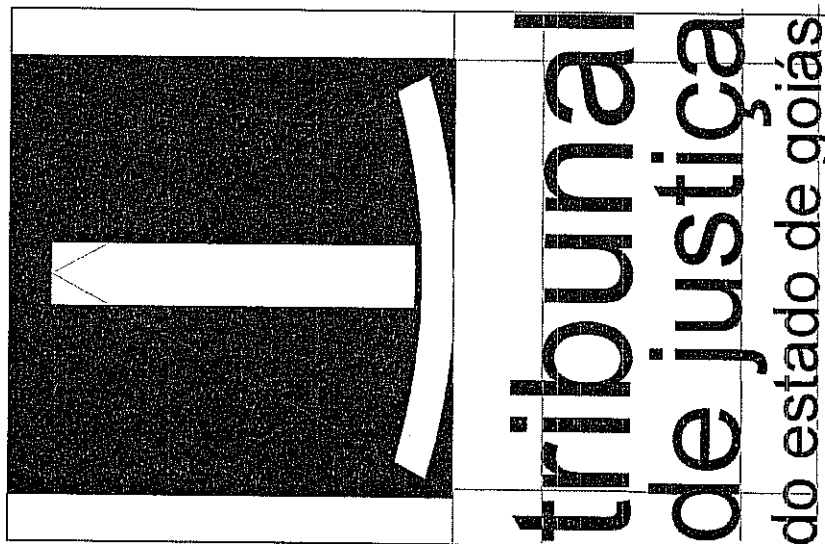

O design da nova marca do Tribunal de Justiça do Estado de Goiás parte de um triângulo equilátero - alusão à triade: equilíbrio, imparcialidade e ordem; perfeita harmonia com linhas convergentes ao topo: justiça

Placa para o Tribunal de Justiça do Estado de Goiás

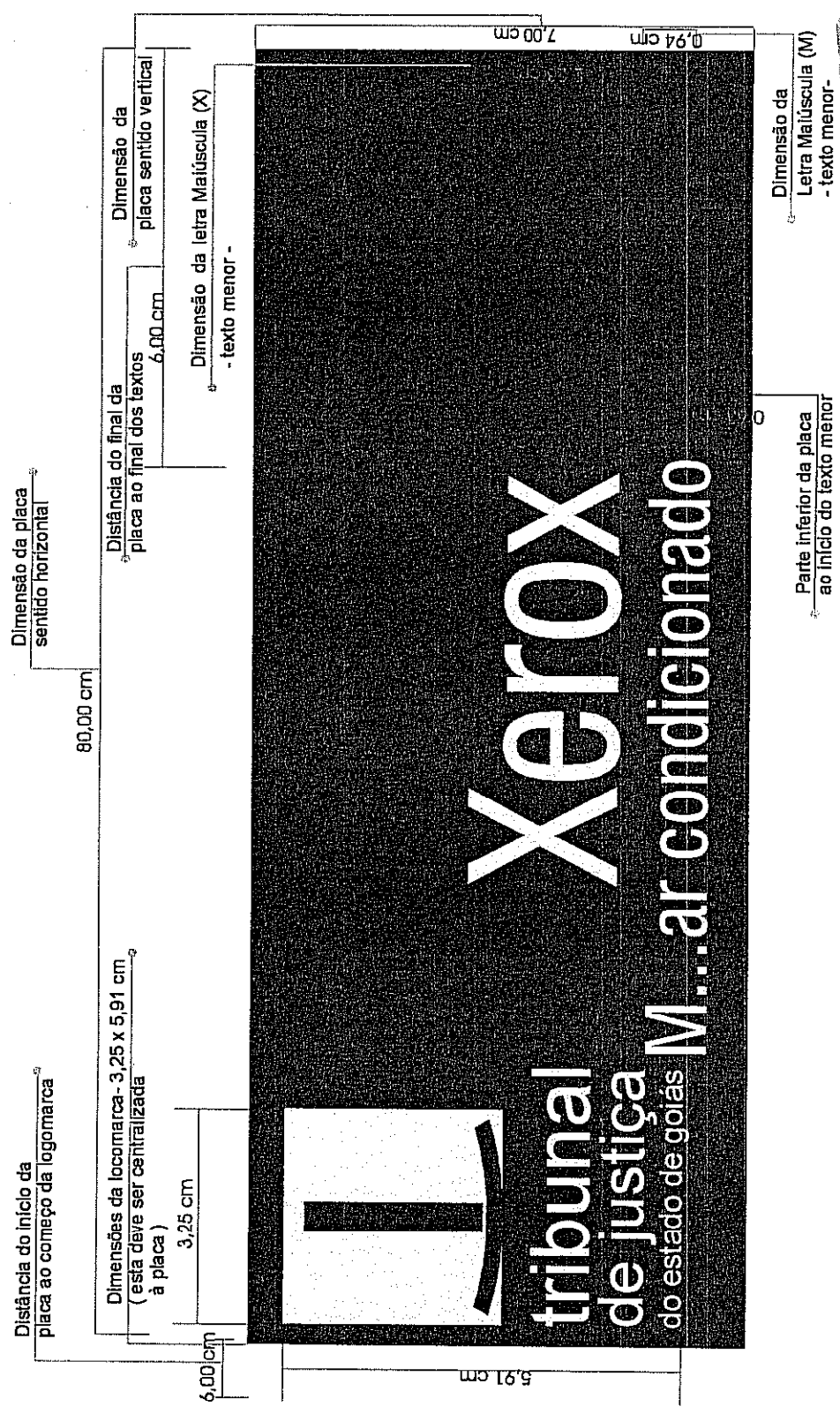

. Placas em proporções não reais, devido ao tamanho do papel.
 . Dimensões reais das letras e logomarca.

ESPECIFICAÇÕES TÉCNICAS

- . Placa em PVC - cor azul - C 100 M 60 Y0 K60 (Ferramenta Preenchimento - Caixa de diálogo cor de Preenchimento) tipo da letra Swis721 Cn BT
- . Fixação da placa > fita auto colante dupla - face
- . Medidas da placa > PVC - 80 x 7 cm (porta sem vidro) PVC - 59 X 7 cm (porta com vidro)
- . Cor das letras e logomarca - (10% preto)
- . Tamanho da letra - - 83

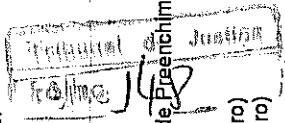

80,00 cm

7 cm



Secretaria da 4ª Câmara Cível
Manutenção fechada ar condicionado

porta sem vidro

59,00 cm

7 cm



Secretaria da 4ª Câmara Cível
Manutenção fechada ar condicionado

porta com vidro

Atividade de Engenharia - Trabalho de Conclusão de Curso
CITY ADVISORY - PROJETO DE REFORMA DO TRIBUNAL DE JUSTIÇA

- PLACA EM P.V.C expandido 3 mm - fixação por fita dupla-face- indicada para orientação dos transeuntes
- Usar adesivo de alta performance
- Placa em PVC - cor azul - C 100 M 60 Y0 K60-
- Ferramenta Preenchimento - Caixa de diálogo cor de Preenchimento
- Fontes: Swis 721 Cr BT- 1ªs letras maiúsculas , demais minúsculas.
- Dimensões da letra > Texto maior > 83 (200%)
 Texto menor > 33,887 (80% do texto maior)
 -tamanho da lista do corel-
 Espessura do PVC > 3 mm
- Fazer uso de verniz para proteção das letras (adesivadas).
- Usar adesivo de alta performance
- Medida da placa (Tribunal de Justiça e Fórum de Goiânia) : 80 x 7 cm
- Dimensão da logomarca (cor cinza - 10 % preto) - 3,25 x 5,91 cm

As placas devem ser devidamente confeccionadas e instaladas
Instalação das placas (portas) -> piso a parte inferior da placa -> medida - 1,65 m

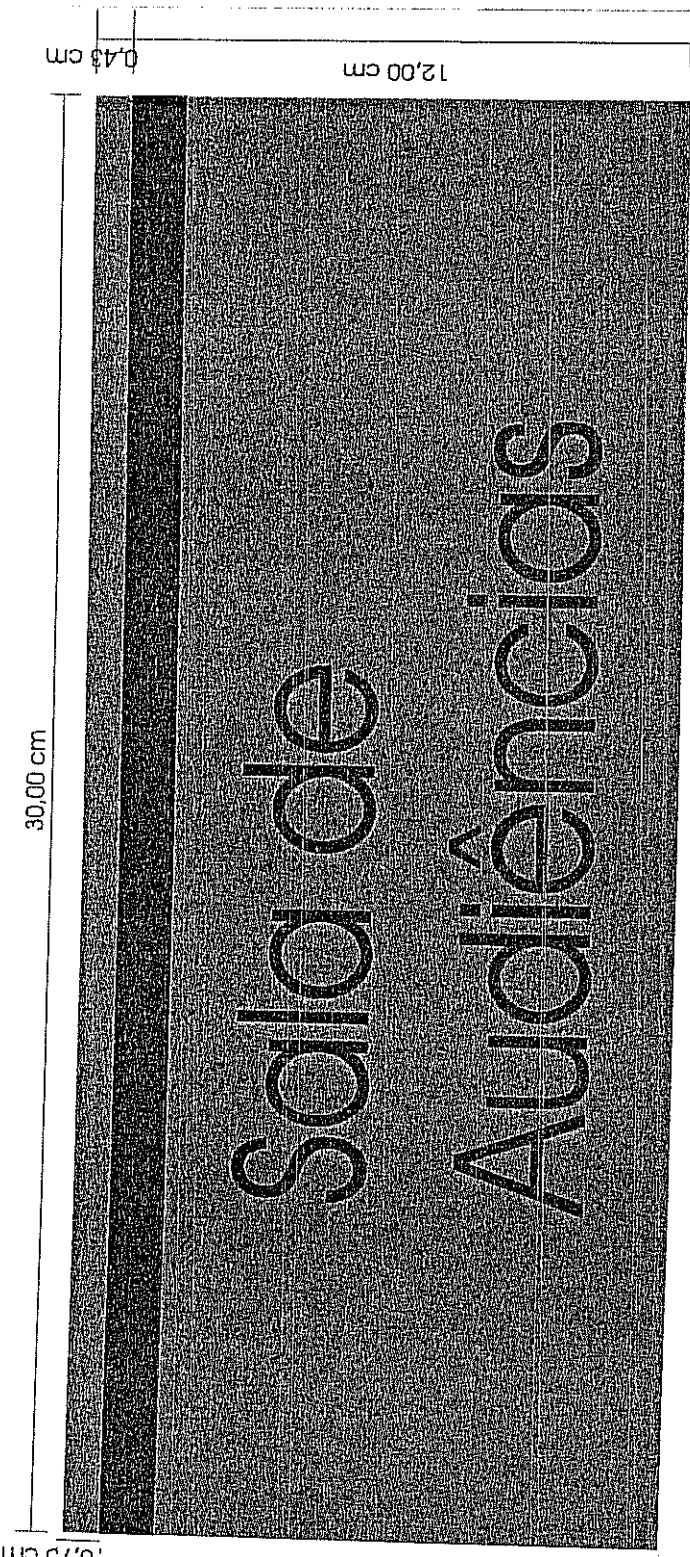

dimensões da placa - 30 x 12 cm

ESPECIFICAÇÕES TÉCNICAS

- PLACA EM P.V.C expandido 3 mm - fixação por fita dupla-face- indicada para orientação dos transeuntes
- Usar adesivo de alta performance
- Placa em PVC - cor cinza - 50 % preto (Ferramenta Preenchimento - Caixa de diálogo cor de Preenchimento)
- Fontes: AvantGarde BkBT - 1^{as} letras maiúsculas, demais minúsculas.
- Dimensões da letra > Texto > 119- tamanho da lista do Corel Draw
- Fazer uso de verniz para proteção das letras (adesivadas)
- Usar adesivo de alta performance
- Medida da placa (Tribunal de Justiça e Fórum de Goiânia) : 30 x 12 cm
- Cor das letras - a decidir pelas comarcas
- Medida da tarja - 1,10 cm

As placas devem ser devidamente confeccionadas e instaladas.
Instalação das placas (portas) > piso à parte inferior da placa > medida : 1,65 h
ENVIAR EMAIL DA PARTE DAS PLACAS; PARA UMA PREVA APROVAÇÃO DAS MESMAS.
- ENDEREÇO: programa.coisavizual@tjgo.jus.br (Flávia Faria - fone:52-36-34.12)

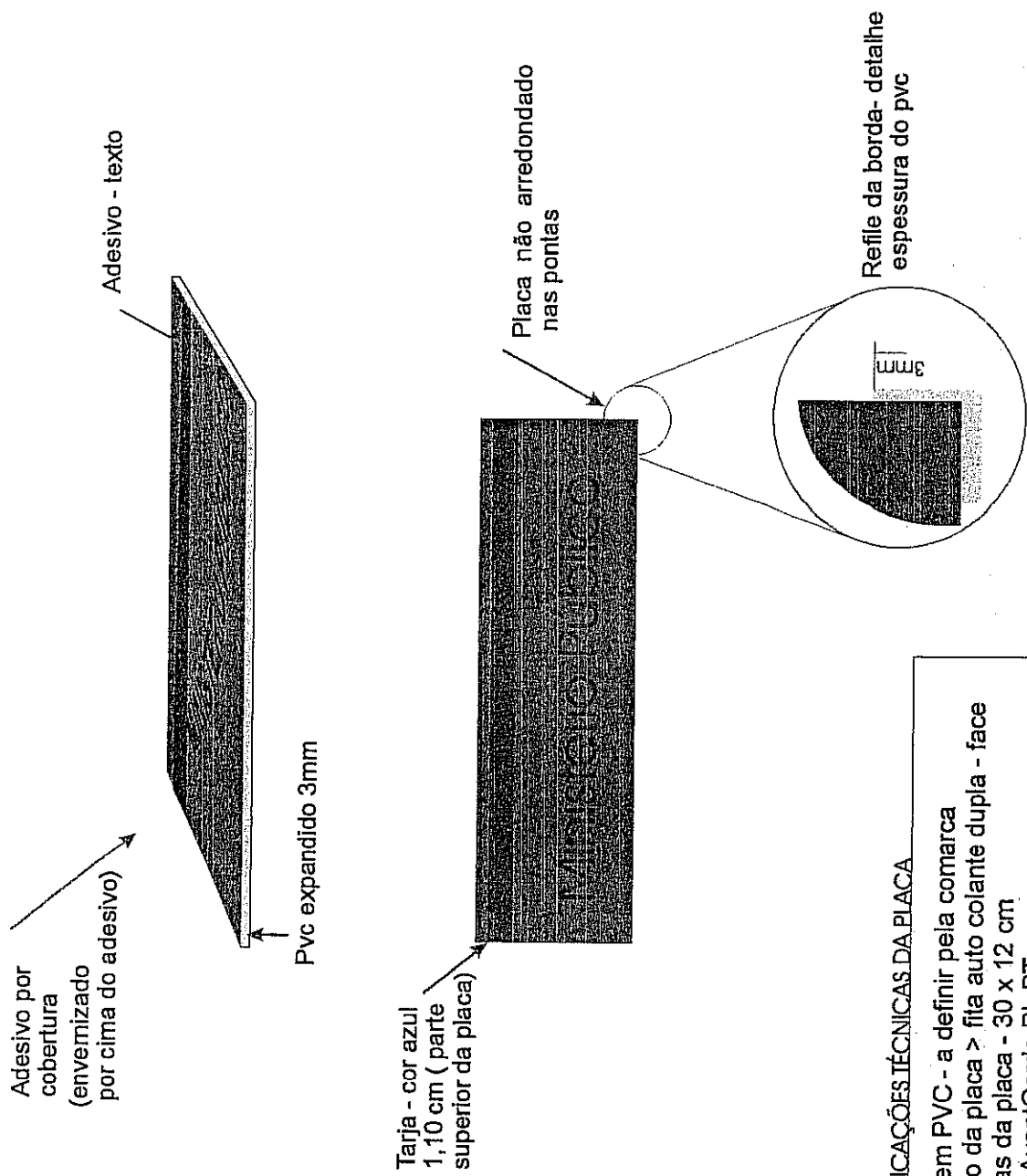

ESPECIFICAÇÕES TÉCNICAS DA PLACA

- .Placa em PVC - a definir pela comarca
- .Fixação da placa > fita auto colante dupla - face
- .Medidas da placa - 30 x 12 cm
- .Fonte- AvantGarde Bk BT
- .Cor da fonte - a definir
- .Dimensão da fonte - 119
(caixa de dimensões do corel-draw)

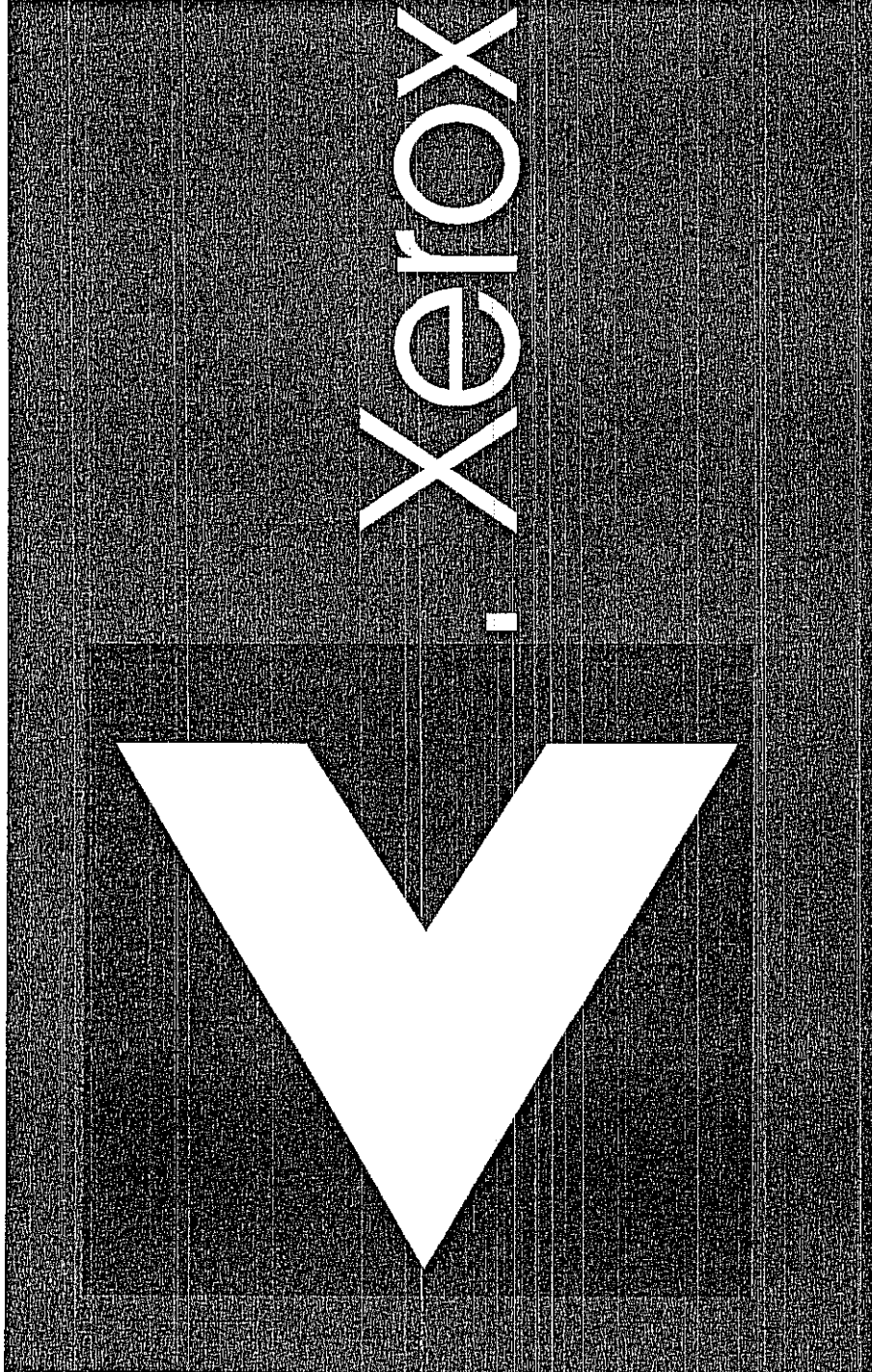

9,04 cm

- ESPECIFICAÇÕES TÉCNICAS**
- . Dimensões reais da placa -
 - . Impresso não corresponde ao tamanho real
 - . Placa indicativa-comarca de interior
 - . Dimensões da letra - 84 (lista do Corel draw)
 - . Medida > 55,23 x 63,10 cm

A handwritten signature in black ink, consisting of a large, stylized initial 'S' followed by a smaller character, possibly 'i'.

PLACA EM P.V.C. EXPANDIDO 3MM - FIXAÇÃO POR FITA DUPLA-FACE - INDICADA PARA ORIENTAÇÃO DE TRANSEUNTES.

- . PLACA EM P.V.C. expandido 3 mm - fixação por fita dupla-face- indicada para orientação de transeuntes.
- . Cor - a ser definida por cada comarca
- . Tipo da letra: Avantgarde BK bT 1ªs letras maiúsculas , demais minúsculas - tamanho da letra - 84 - lista de tamanhos do Corel Draw
- . Dimensões da placa - 55,23 x 63,10 cm
- . Espessura do PVC-3 mm
- . Fazer uso de verniz para proteção das letras- adesivadas
- . Usar adesivo de alta performance

As placas devem ser devidamente confeccionadas e instaladas

- ESPECIFICAÇÕES TÉCNICAS
- Modelos de placas indicativas
 - Medida - 20 x 20 cm
 - (sem tarjas nas placas)
 - Tipo da letra Avant
 - Garde Bk Bt
 - Tamanho das letras- 87
 - Cor > azul
 - Logomarcas - cor branca

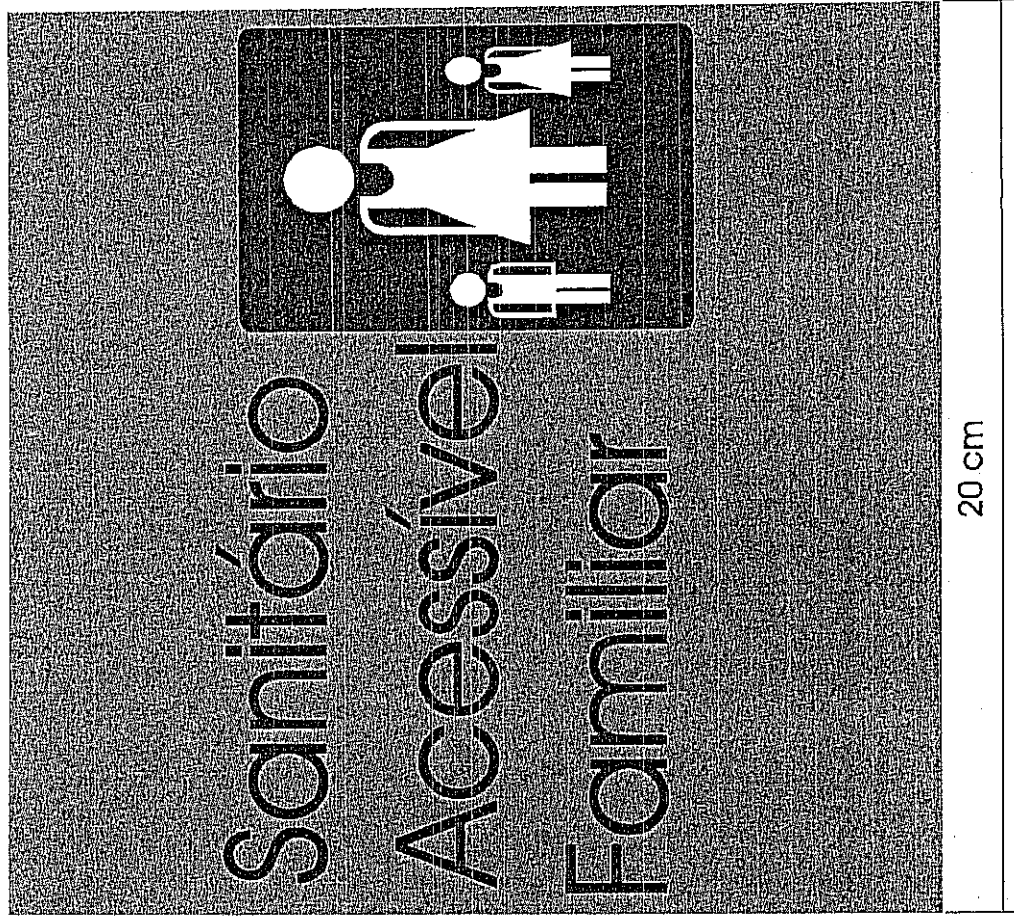

20 cm

20 cm

Placa de indicação extintor

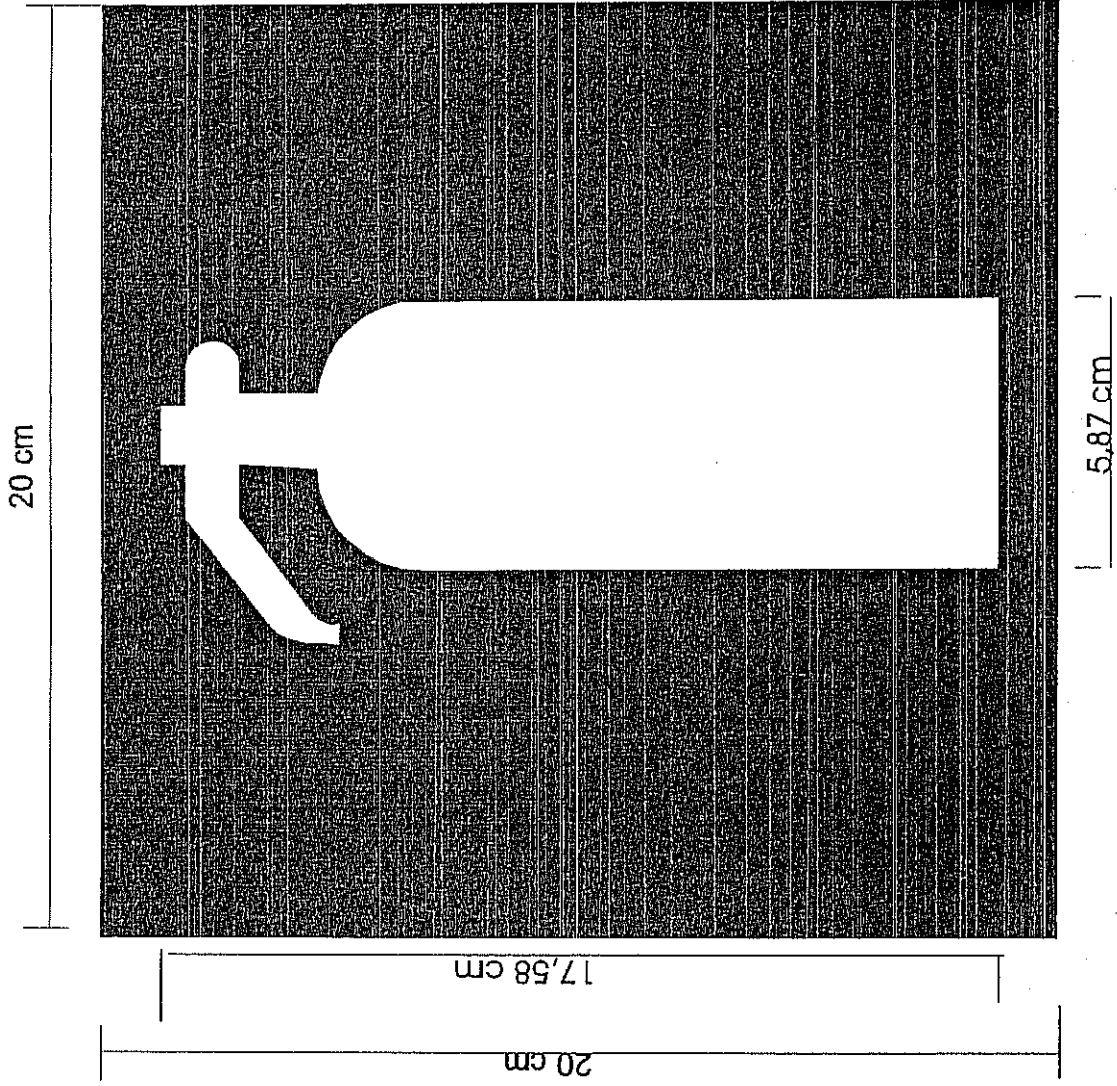

ESPECIFICAÇÕES TÉCNICAS

- . Placa de Indicação extintor de Incêndio - 20 x 20 cm
- . Cor placa- vermelho
- . Material pvc expandido 3 mm
- . Logomarca- cor branca
- . Medida da logomarca- 17,50 x 5,87 cm
- . Usar adesivo de alta performance
- . Adesivo por fixação - fita dupla-face.

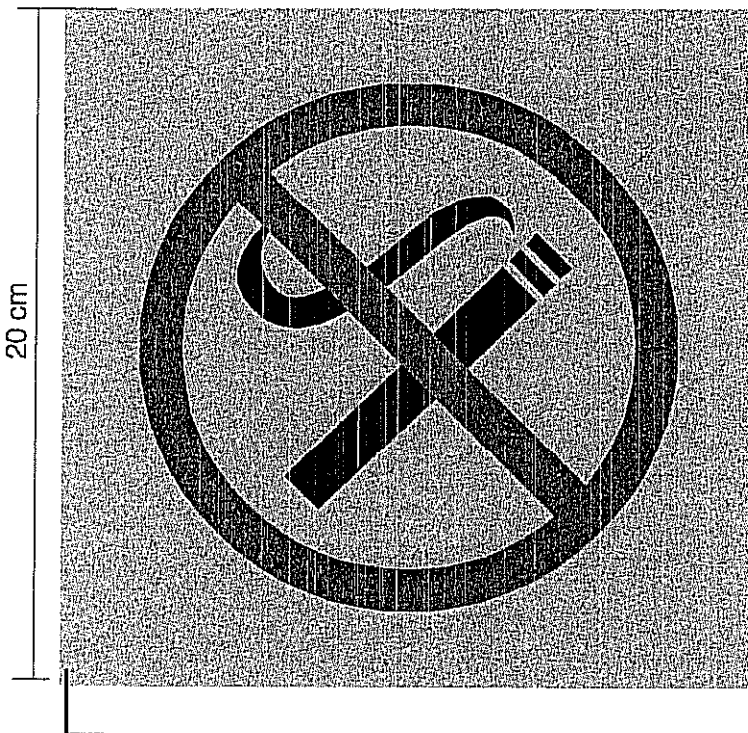
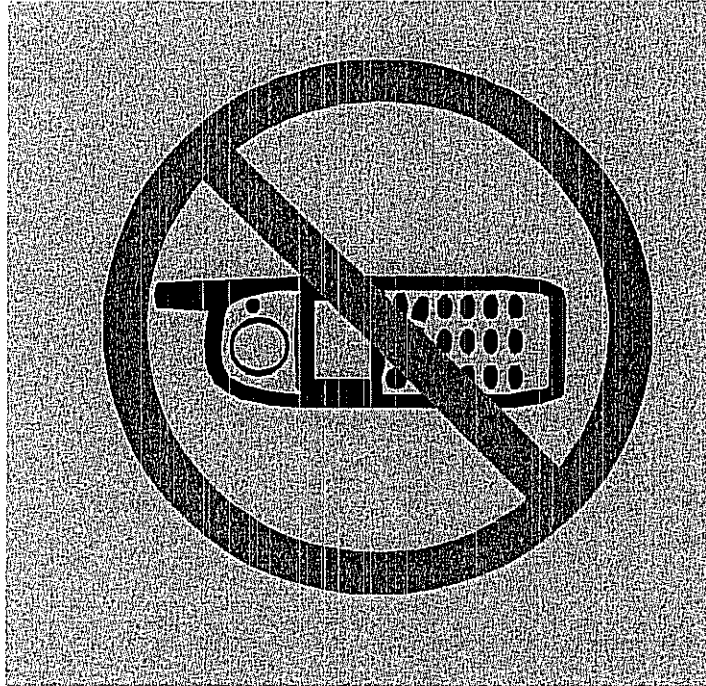

20 cm

20 cm

A large, stylized handwritten mark or signature in the bottom right corner of the page.

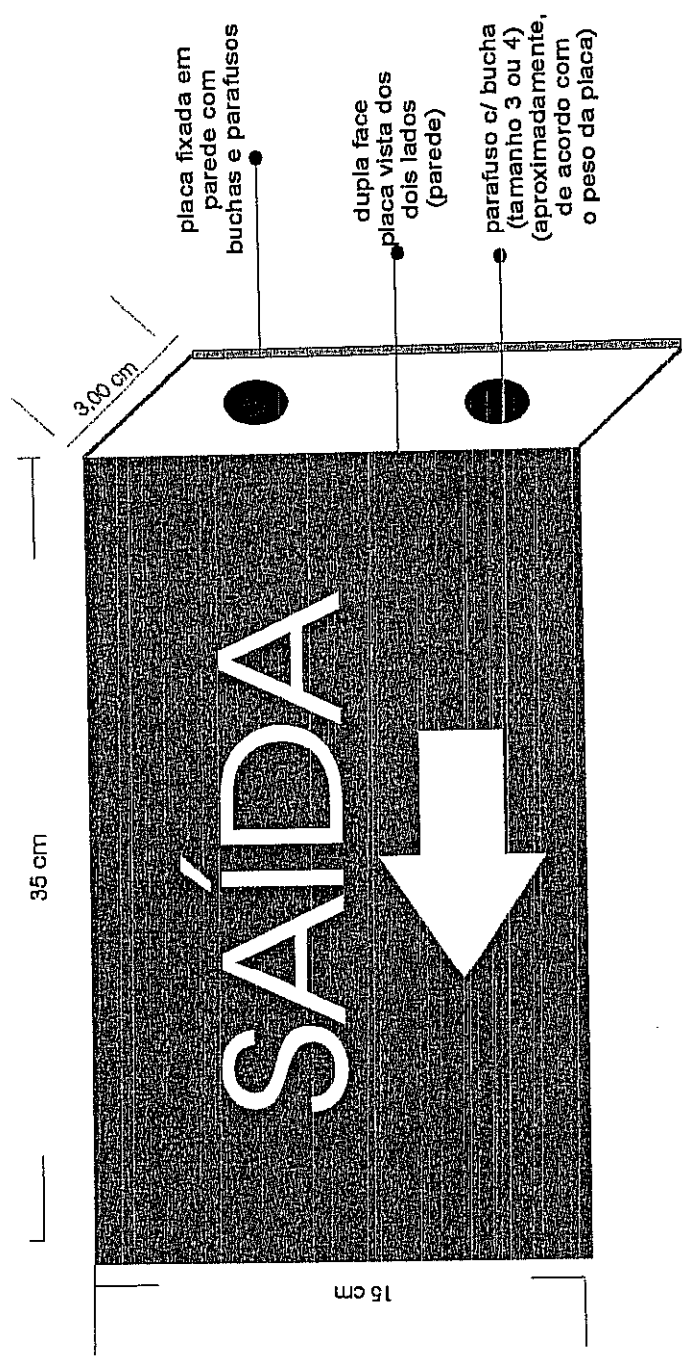

ESPECIFICAÇÕES TÉCNICAS

- . Placas em pvc expandido - 3 mm (indicada para paredes)
- . Pvc - cor verde - tabela de cores do corel draw
- . Tipo das letras Avantgarde Bk BT (cor branca- adesivada), sendo todas letras maiúsculas.
- . Fixação por fita dupla-face. Usar adesivo de alta performance.
- . Em certos casos (de acordo com pedido), usar verniz para proteção dos adesivos
- . Letras tamanho 268,021- medida das placas: 35x15 cm.
- . Parafuso com bucha - tamanho 3 ou 4 aproximadamente - de acordo com o peso da placa.
- . Placa fixada em parede - com buchas e parafusos.

35 cm

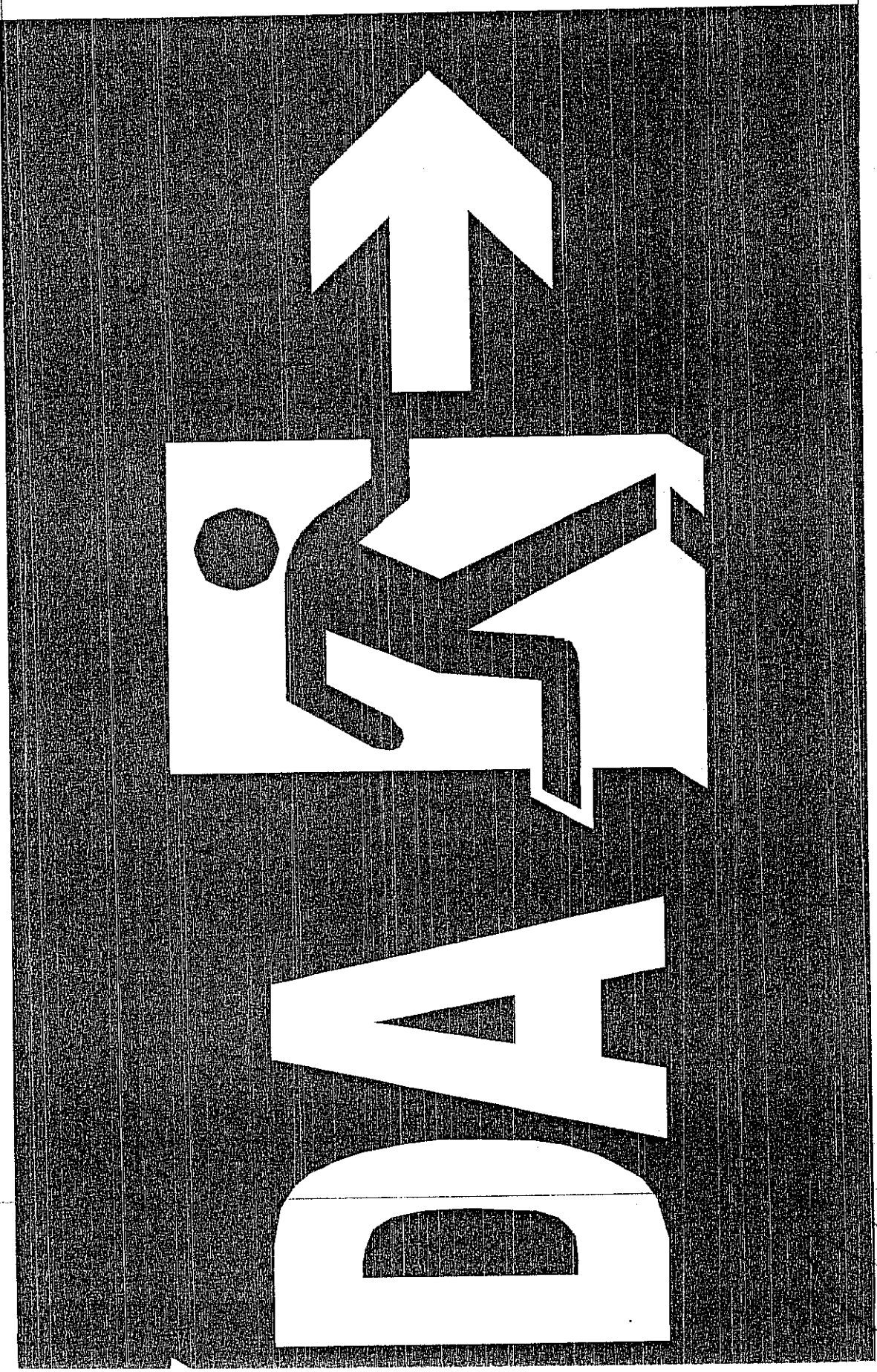

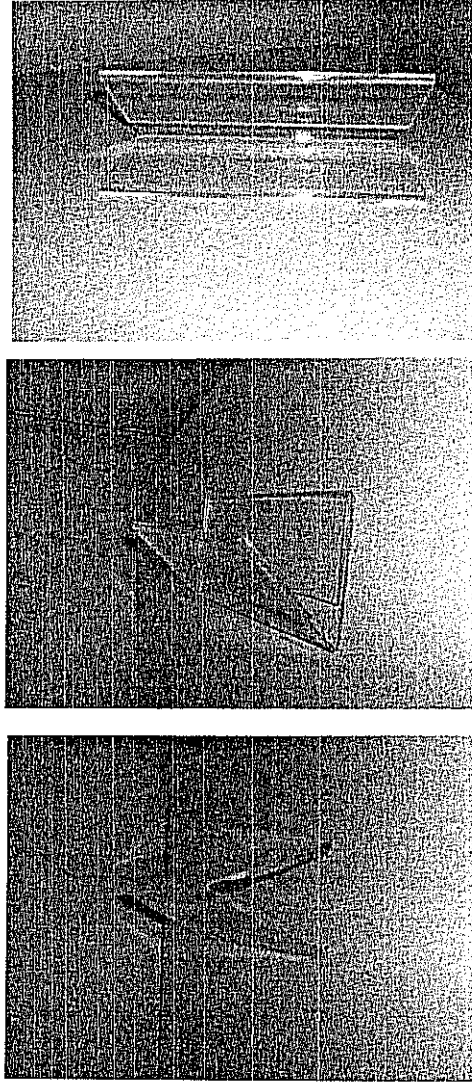
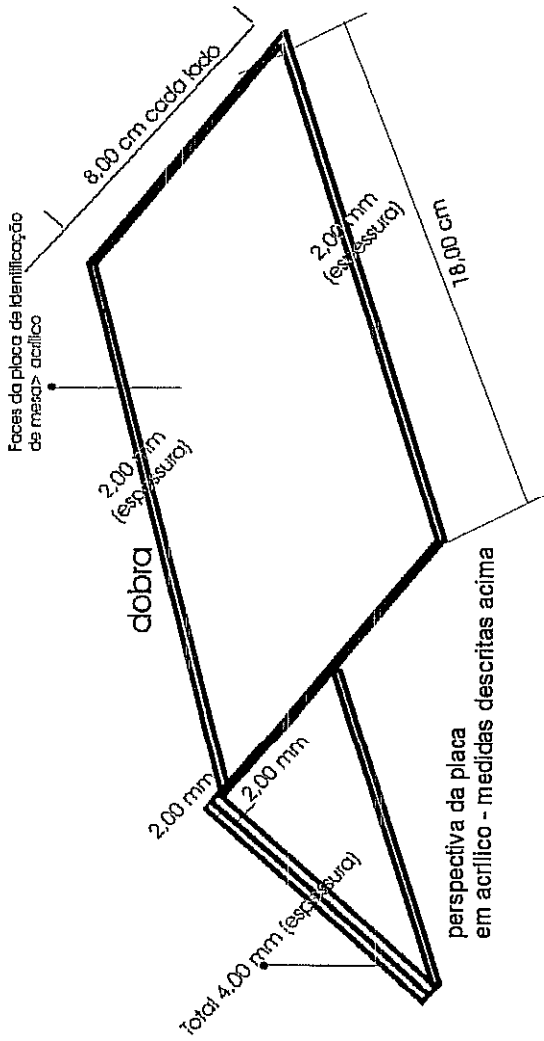

Fotos da placa de identificação de mesa em acrílico

ESPECIFICAÇÕES TÉCNICAS

- Placa em acrílico destinada a identificação de pessoas
- Medidas especificadas acima
- Espessura - 2 mm

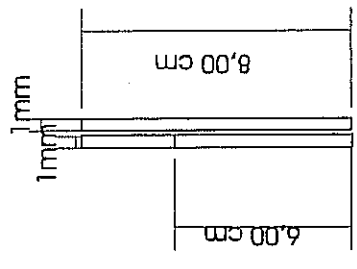
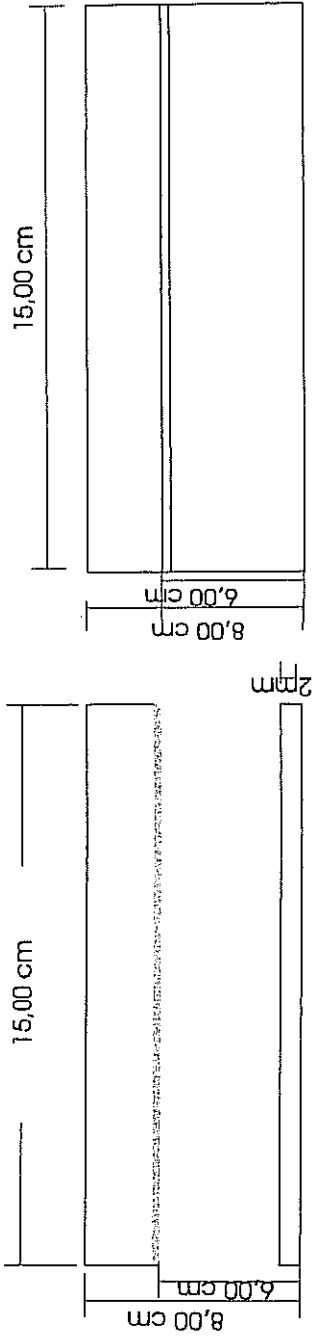

ESPECIFICAÇÕES TÉCNICAS

- Projetos da placa em acrílico transparente (plantas vistas : frontal, lateral e parte posterior).
- Destinadas a informações de processos.
- Para se colocar em armários de madeiras.
- Medidas descritas acima.

11,40 cm

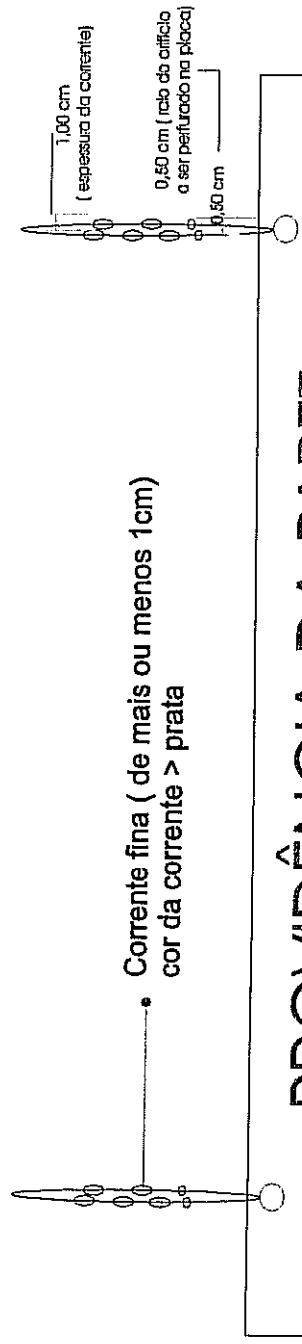

Corrente fina (de mais ou menos 1cm)
cor da corrente > prata

PROVIDÊNCIA DA PARTE :

FASE 13

FASE 15

FASE 17

FASE 18

FASE 21

30,00 cm

ESPECIFICAÇÕES TÉCNICAS

- Placa em acrílico transparente (30 x 11,40 cm)
- Tipo de letra > Avantgarde Bk Bt
- Cor azul escura (lista de cores do corel)
- Letras centralizadas à placa
- Tamanho da letra >35,814

Tribunal de Juiz de Fora
Folha 162

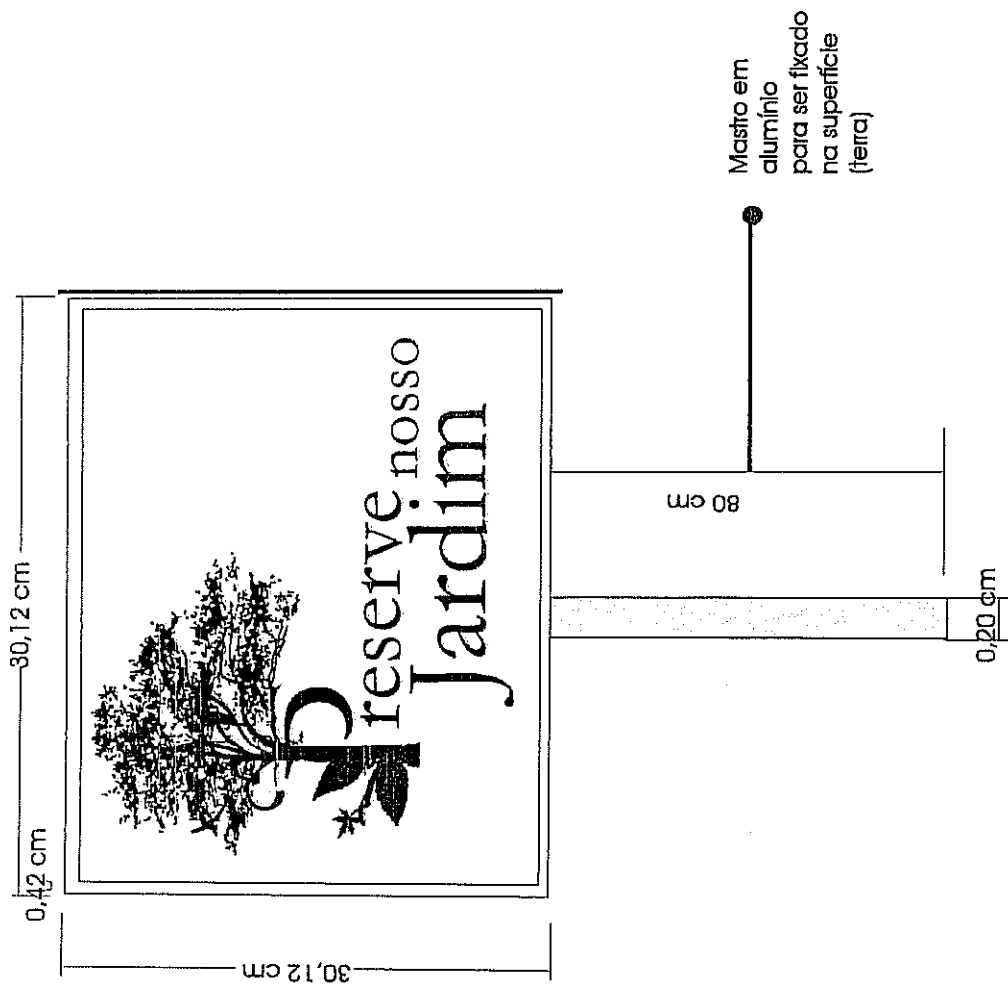

ESPECIFICAÇÕES TÉCNICAS

- Placa em acrílico - cor transparente (3 mm)
- Dimensões ao lado
- Mastro em alumínio

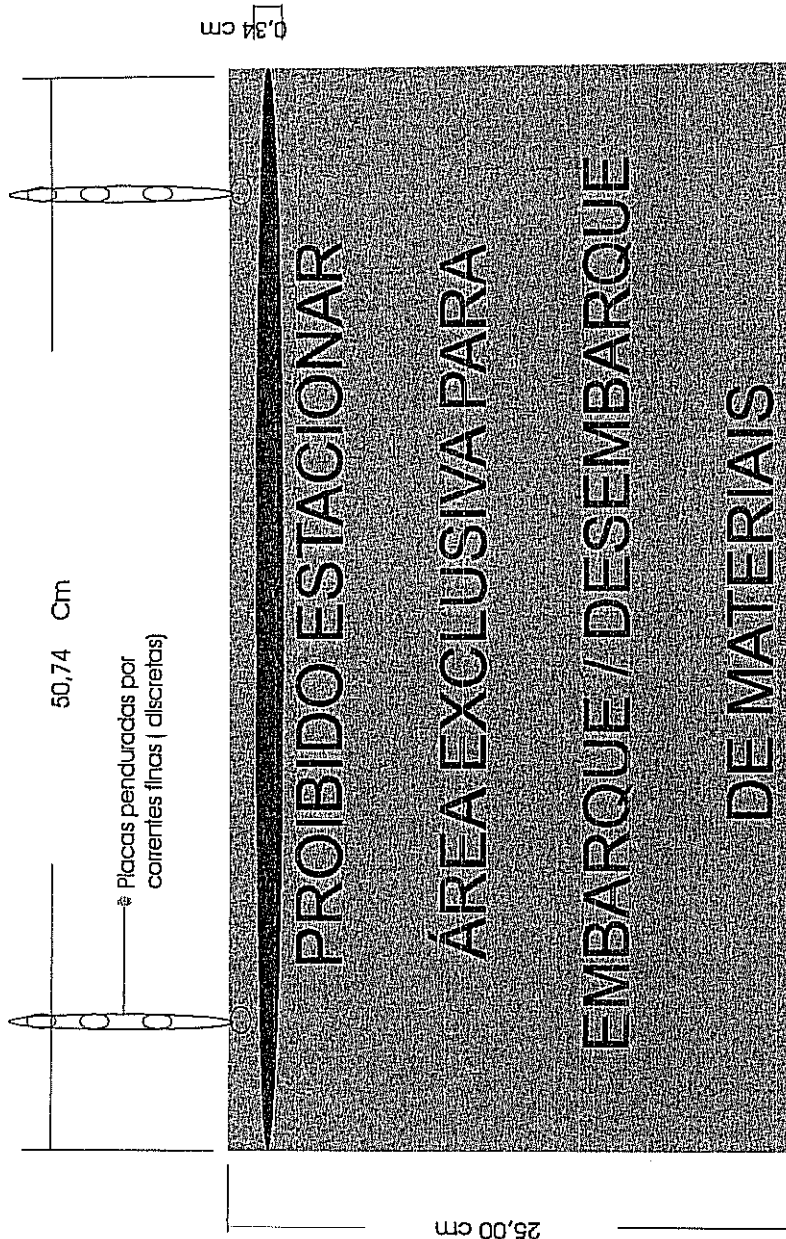

ESPECIFICAÇÕES TÉCNICAS

- .Placa destinada a sinalização de embarque e desembarque de materiais
- .Tamanho da letra > 83,607
- .Cor da placa cinza > 40 % preto
- .Cor das letras > azul escuro
- .Tipo da letra > arial
- .Correntes finas (0,25 cm aproximadamente)
- .Tarja na parte superior de 0,75 cm (parte central da tarja - cor azul C100 M 60 y 0 k 60)

2

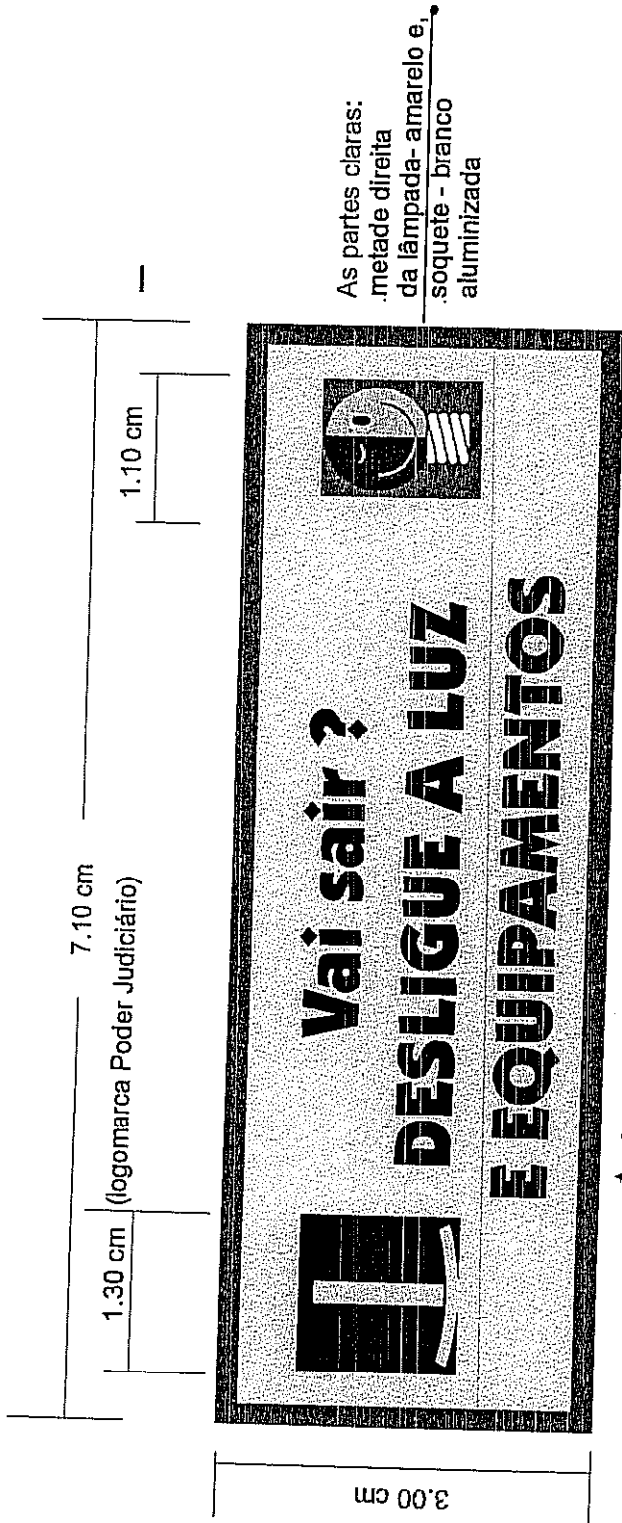

As partes claras:
- metade direita
da lâmpada - amarelo e,
- soquete - branco
aluminizada

↑ Os símbolos : balança e lâmpada são alinhados ↑
pela parte superior do adesivo.

ESPECIFICAÇÕES TÉCNICAS

- Modelo de adesivo auto-colante de papel laminado(silk) película políester aluminizada - cola 3m ou jac do brasil.
- Para fixação na parede, parte superior dos interruptores das câmaras dos fóruns de interiores, com a finalidade de economizar energia elétrica.
- Fonte utilizada: Kabel ult bt - cor preta, em negro - tamanho 12

OBS> Na impressão reforçar o traçado preto mais do que apresentado no desenho.

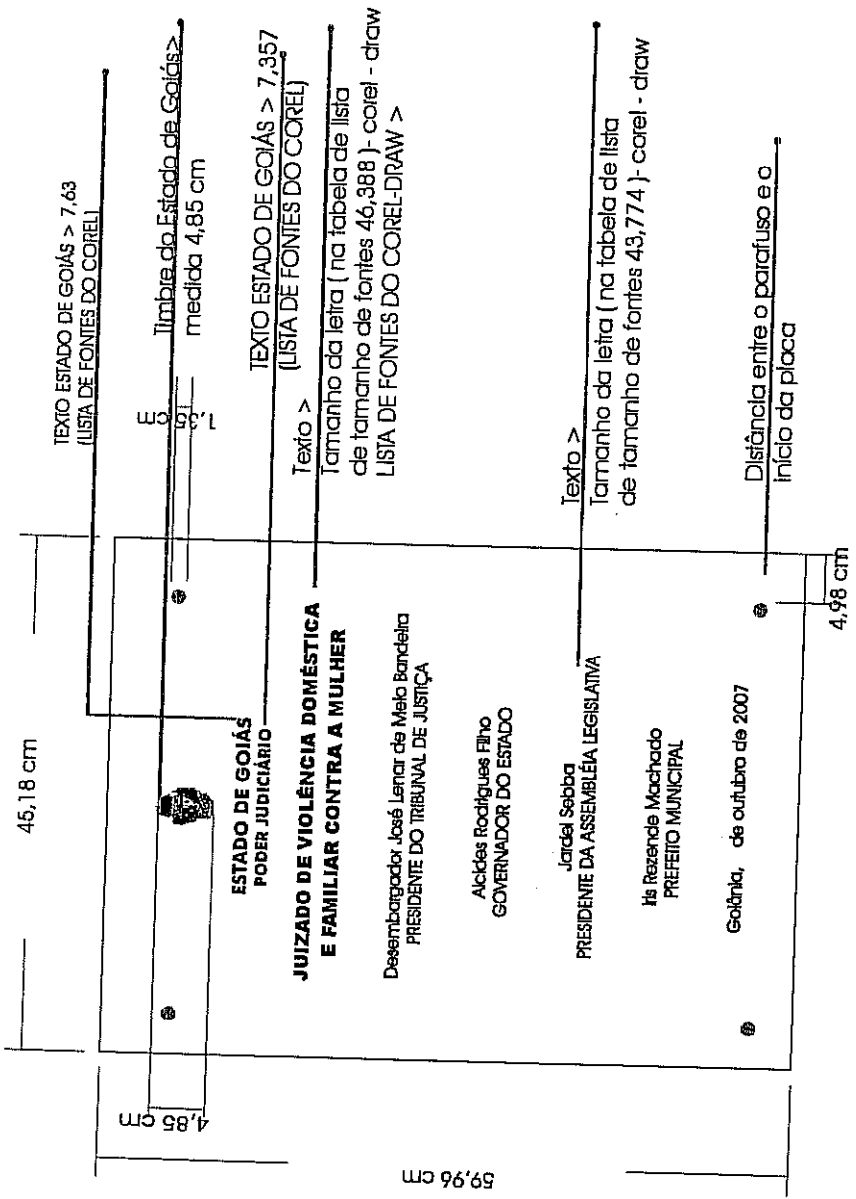

- ESPECIFICAÇÕES TÉCNICAS**
- .Dimensões da placa 45,18 x 59,96 cm
 - .Placa em aço escovado
 - .TEXTO > De " ESTADO à MULHER > Tipo Arial Black
 - .Fonte > AvantGarde BKBT (texto maior -
de Desembargador à 2007 - Fonte 43.774 (corel-draw)
 - .Parafusos metalizados > diâmetro - 1,35 cm (total : 4)
 - .Timbre do Estado de Goiás > 4,85 cm (h)

Placas sinalização - 20 x 20 cm - sanitários tribunal de justiça e fórum - goiânia

modelos de placas / sanitários tj e fórum

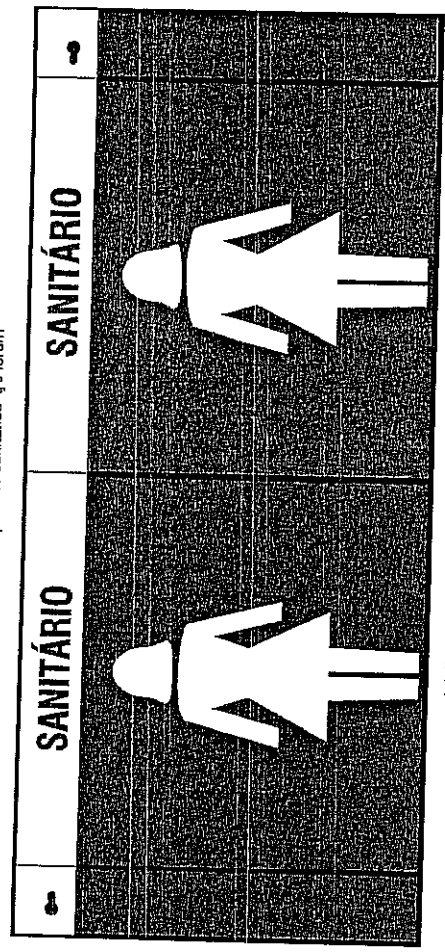

detalhamento da placa > sanitários tj e fórum de goiânia

Dois orifícios para parafusar a placa (MEDIDA: 0,66 mm)

Faixa em pvc (recorte eletrônico - vinil poliéster cor: preta - 2,10 cm h)

Figura Humana (cor Branca) > recorte eletrônico - vinil poliéster

Cor da placa azul-escuro (similar à placa do Fórum de Goiânia)

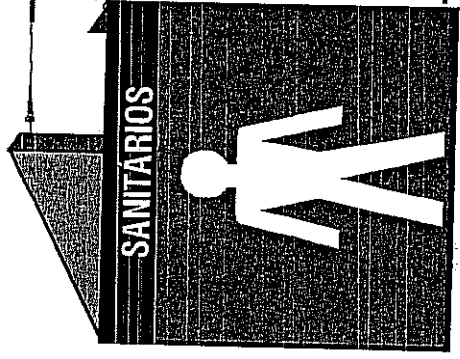

placa > triângulo equilátero (ângulos : 60º)

ESPECIFICAÇÕES TÉCNICAS

- Placas em pvc expandido (modelo padrão) - 3 mm (indicada para paredes)
- Medida da placa > 20 x 20 cm
- Pvc- cor azul (c 100 , m 0 , y0 , k 60 (ferramenta preenchimento - caixa de diálogo cor de preenchimento - tabela de cores do corel)
- Tipo das letras swis 721 Cn Bt (cor branca- adesivada), sendo todas as letras minúsculas.
- Fixação por parafusos . usar adesivo de alta performance.
- Em certos casos (de acordo com pedido), usar verniz para proteção dos adesivos.

167

168

65 cm

Xº ANDAR

- 1ª Vara da Fazenda Pública Estadual
- 2ª Vara da Fazenda Pública Estadual
- 1ª Vara da Fazenda Pública Municipal
- 2ª Vara da Fazenda Pública Municipal
- Turmas Julgadoras - Juizados Especiais
- Assessoria da Polícia Civil (Diretoria do Forp)
- Grupo de Apoio às Execuções Fiscais (Estadual)
- Partidaria
- Agência

Xº ANDAR

- 3ª Vara da Fazenda Pública Estadual
- 3ª Vara da Fazenda Pública Municipal
- 3ª Vara Criminal

PLACAÁEREA EM METAL
(65 x 1 m)

ESPECIFICAÇÕES TÉCNICAS

- . Revestida em acrílico transparente (Letras) 3mm de espessura
- . Plotagem de letras > fonte swiss 721 cn bt
- . Cor das letras > branco
- . Cor da azul (C100 , M 0 , Y 60 , K 0)

ADESIVO PARA O VEÍCULO



*trabalho a ser
conferido*

Tribunal de Justiça
Folha 169

Diretoria Administrativa
Processo em: JJ / 01 / 00

40 cm

40 cm

PLAZADO

ESPECIFICAÇÕES TÉCNICAS

- . Chapa galvanizada em aço
- . Letras tipo caixa alta- pintado na cor prata.
- . Profundidade da letra > 4 cm
- . Medida > 40 cm (h)
- . Chapa > 20
- . Aba > 5

Letreiro - longe distância - dimensões reais

60 CM

12,90 CM

ESPECIFICAÇÕES TÉCNICAS

- Dimensões reais da letra F: pedaço da parte superior da letra medido do lado proporcional não reais no sentido vertical e horizontal, somente espessura do letrero.
- Chapa galvanizada
- Letras caixa alta
- Dimensões da letra (foram de interiores) 60 cm (H)
- Material: acobimado com bitola
- Profundidade: 4 cm
- Aba da letra: 5 cm
- Chapa: 20